

FIAT

PROFESSIONAL

Prestazione



FA41SP

41cm Self-Propelled Petrol Mower

Tosaerba a benzina semovente da 41cm

Cortacésped de gasolina autopropulsado de 41cm

Tondeuse à essence autotractée de 41cm

41cm selbstfahrender Benzinrasenmäher

Cortador de grama a gasolina autopropulsado de 41cm

Prestazione

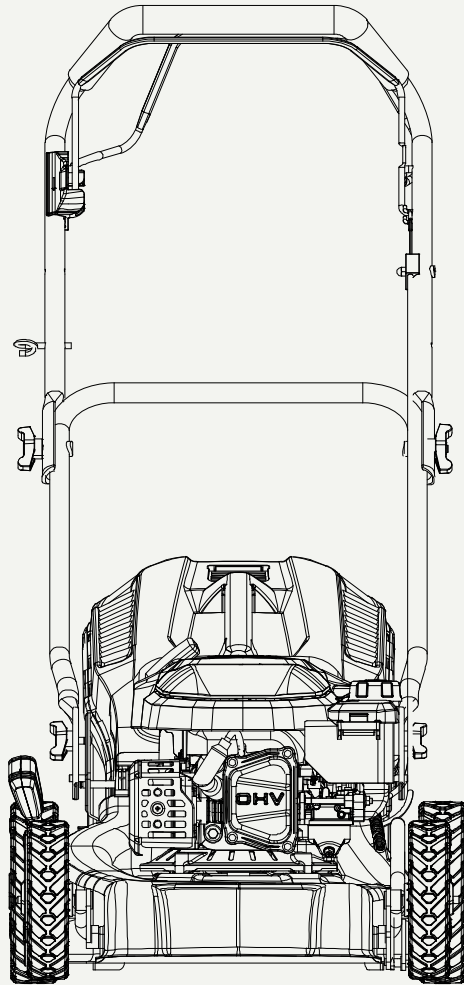

Uncompromised power. Ruthless efficiency.
Potenza intransigente. Efficienza spietata.
Poder intransigente. Eficiencia despiadada.
Puissance sans compromis. Efficacité impitoyable.
Unkompromittierte Kraft. Unbarmherzige Effizienz.
Poder intransigente. Eficiência implacável.

fiatprofessionalgarden.eu

Designed and engineered by



Engineering Eden

EN

Get to know your machine, easy assembly, operation and that all-important safety stuff.

IT

Conosci la tua macchina, montaggio facile, funzionamento e quelle informazioni fondamentali sulla sicurezza.

ES

Conoce tu máquina, montaje fácil, operación y esa importante información de seguridad.

FR

Familiarisez-vous avec votre machine, montage facile, fonctionnement et ces informations essentielles sur la sécurité.

DE

Lernen Sie Ihre Maschine kennen: einfache Montage, Bedienung und die wichtigen Sicherheitshinweise.

PT

Conheça a sua máquina, montagem fácil, operação e as informações importantes de segurança.



Instructions, done beautifully.

Istruzioni, fatte con eleganza.

Instrucciones, hechas elegantemente.

Instructions, faites magnifiquement.

Anweisungen, schön gemacht.

Instruções, feitas com beleza.

Contents

Contenuti

Contenido

Contenu

Inhalt

Conteúdo

In the box Nella scatola En la caja Dans la boîte In der Box Na caixa	06
--	-----------

Your machine La tua macchina Tu máquina Votre machine Ihre Maschine Sua máquina	10
--	-----------

Assembly Guida all'assemblaggio Guía de ensamblaje Guide d'assemblage Montage Guia de montagem	14
---	-----------

Operation Funzionamento Operación Fonctionnement Bedienung Operação	21
--	-----------

Storage Stoccaggio Almacenamiento Stockage Lagerung Armazenamento	30
--	-----------

Safety Sicurezza Seguridad Sécurité Sicherheit Segurança	33
---	-----------

In the box

Nella scatola

En la caja

Dans la boîte

In der Box

Na caixa

In the box

Nella scatola

En la caja

Dans la boîte

In der Box

Na caixa

A: Mower

A: Tagliaerba

A: Cortacésped

A: Tondeuse

A: Rasenmäher

A: Cortador de grama

B: Cable clamp

B: Morsetto per cavo

B: Abrazadera de cable

B: Pince à câble

B: Kabelklemme

B: Braçadeira de cabo

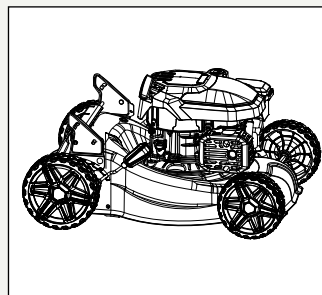

A x1

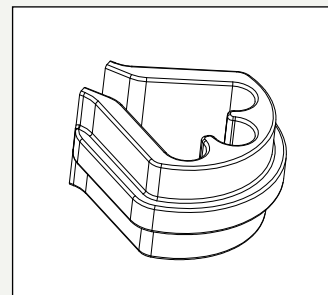

B x1

C: Lower handle

C: Maniglia inferiore

C: Asa inferior

C: Poignée inférieure

C: Unterer Griff

C: Alça inferior

D: Upper handle

D: Maniglia superiore

D: Asa superior

D: Poignée supérieure

D: Oberer Griff

D: Alça superior

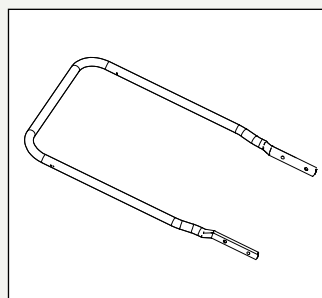

C x1

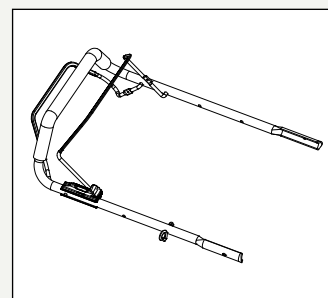

D x1

E: Grass box handle

E: Manico della scatola per erba

E: Mango de la caja de hierba

E: Poignée de boîte à gazon

E: Grasboxenhebel

E: Cabo da caixa de grama

F: Grass box

F: Cesto raccoglierba

F: Caja de césped

F: Bac à herbe

F: Grasfangkorb

F: Caixa de grama

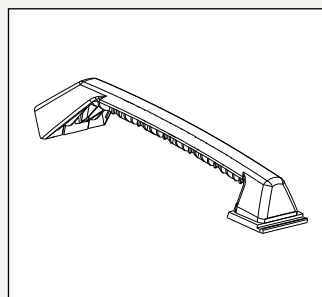

E x1

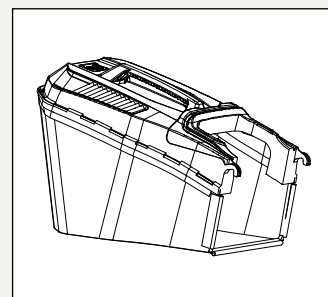

F x1

G: Wing nuts

G: Dadi a farfalla

G: Tuercas de mariposa

G: Écrous papillon

G: Flügelmuttern

G: Porcas borboleta

H: Short handle bolts

H: Bulloni a manico corto

H: Tornillos de mango corto

H: Boulons à poignée courte

H: Kurze Handgriffschrauben

H: Parafusos de cabo curto

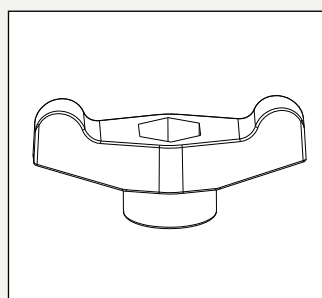

G x4

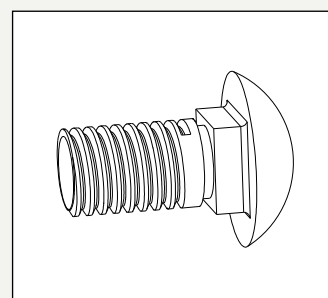

H x2

In the box
Nella scatola
En la caja
Dans la boîte
In der Box
Na caixa

J: Long handle bolts

J: Bulloni a manico lungo

J: Tornillos de mango largo

J: Boulons à poignée longue

J: Lange Handgriffschrauben

J: Parafusos de cabo longo

K: Self-tapping screws

K: Viti autofilettanti

K: Tornillos autorroscantes

K: Vis auto-perceuses

K: Selbstschneidende Schrauben

K: Parafusos autorroscantes

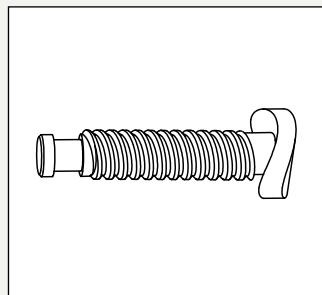

J x2

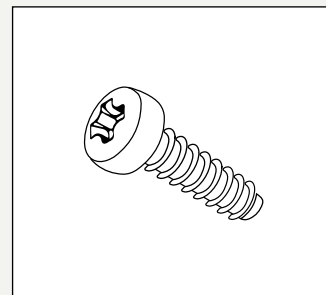

K x2

You'll need
Avrai bisogno di
Necesitarás
Vous aurez besoin de
Sie benötigen
Você vai precisar de

L: Cross head screwdriver

L: Cacciavite a croce

L: Destornillador de cabeza cruzada

L: Tournevis à tête cruciforme

L: Kreuzschlitzschraubendreher

L: Chave de fenda cruzada

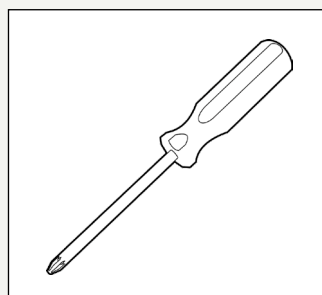

L x1



Your machine

La tua macchina

Tu máquina

Votre machine

Ihre Maschine

Sua máquina



1

Oil cap & dipstick

Tappo dell'olio e astina di livello

Tapa de aceite y varilla medidora

Bouchon d'huile et jauge

Öldeckel und Messstab

Tampa de óleo e vareta de medição

2

Exhaust

Interruttore di taglio in retromarcia

Interruptor de corte en reversa

Commutateur de tonte en marche arrière

Rückwärtsmähen-Schalter

Interruptor de corte em marcha ré

3

Spark plug

Candela

Bujía

Bougie d'allumage

Zündkerze

Vela de ignição

4

Cutting deck (Chassis)

Piatto di taglio (Telaio)

Plataforma de corte (Chasis)

Carter de coupe (Châssis)

Schneidwerk (Chassis)

Plataforma de corte (Chassi)

1

Cutting height adjustment lever

Leva di regolazione dell'altezza di taglio

Palanca de ajuste de altura de corte

Lever de réglage de la hauteur de coupe

Hebel zur Höhenverstellung des Mähwerks

Alavanca de ajuste da altura de corte

5

Grass box full indicator

Indicatore di cesto raccogliherba pieno

Indicador de caja de césped llena

Indicateur de bac à herbe plein

Anzeige für vollen Grasfangkorb

Indicador de caixa de grama cheia

6

7

Starter handle location point

Punto di posizionamento della maniglia di avviamento

Punto de ubicación del asa de arranque

Point de localisation de la poignée de démarrage

Position des Startergriffs

Ponto de localização da alça de arranque



8

Safety cut-off lever (Brake)

Leva di sicurezza di arresto (Freno)

Palanca de corte de seguridad (Freno)

Lever de coupure de sécurité (Frein)

Sicherheitsabschalthebel (Bremse)

Alavanca de corte de segurança (Freio)

9

Self-drive lever (Clutch)

Leva di auto-trazione (Frizione)

Palanca de autopropulsión (Embrague)

Lever d'autopropulsion (Embrayage)

Selbstfahrhebel (Kupplung)

Alavanca de autopropulsão (Embreagem)

10

Grass box lifting handle

Maniglia di sollevamento del cesto raccogliherba

Asa de elevación de la caja de césped

Poignée de levage du bac à herbe

Hebegriff des Grasfangkorbs

Alça de elevação da caixa de grama

11

Wing nuts (handle height adjustment)

Dadi a farfalla (regolazione altezza manico)

Tuercas mariposa (ajuste de altura del manillar)

Écrous à ailettes (réglage de la hauteur du guidon)

Flügelmuttern (Höhenverstellung des Griffs)

Porcas borboleta (ajuste da altura do manípulo)

8

Primer button

Pulsante di adescamento

Botón de cebado

Bouton d'amorçage

Primer-Knopf

Botão de priming

12

Petrol cap

Tappo della benzina

Tapa de gasolina

Bouchon d'essence

Benzinkappe

Tampa de gasolina

13

14

Starter handle

Maniglia di avviamento

Asa de arranque

Poignée de démarrage

Startergriff

Alça de arranque

15

Wing nuts (folds handle for storage)

Dadi a farfalla (ripiega il manico per lo stoccaggio)

Tuercas mariposa (pliega el manillar para almacenamiento)

Écrous à ailettes (replie le guidon pour le rangement)

Flügelmuttern (Klappt den Griff zur Aufbewahrung ein)

Porcas borboleta (dobra o manípulo para armazenamento)



Assembly

Assemblaggio

Montaje

Assemblage

Montage

Montagem

1

Lower handle

Be careful not to pinch or damage cables.

Maniglia inferiore

Fai attenzione a non schiacciare o danneggiare i cavi.

Asa inferior

Ten cuidado de no pellizcar o dañar los cables.

Poignée inférieure

Faites attention à ne pas pincer ou endommager les câbles.

Unterer Griff

Achten Sie darauf, die Kabel nicht einzuklemmen oder zu beschädigen.

Alça inferior

Tenha cuidado para não prender ou danificar os cabos.

1

Align
Allineare
Alinear
Aligner
Ausrichten
Alinhar

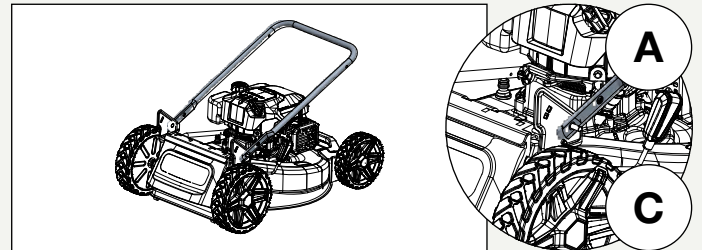

2

Rotate
Ruotare
Girar
Tourner
Drehen
Girar

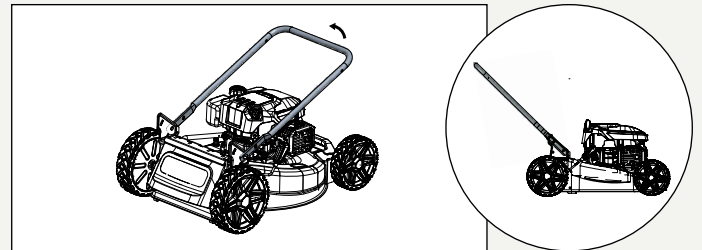

3

Insert
Inserisci
Insertar
Insérer
Einfügen
Inserir

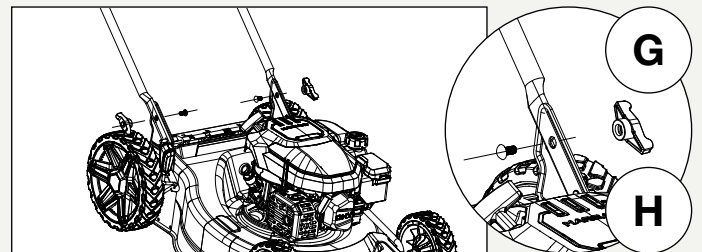

4

Tighten
Blocca
Bloquea
Verrouillez
Verriegeln
Trave

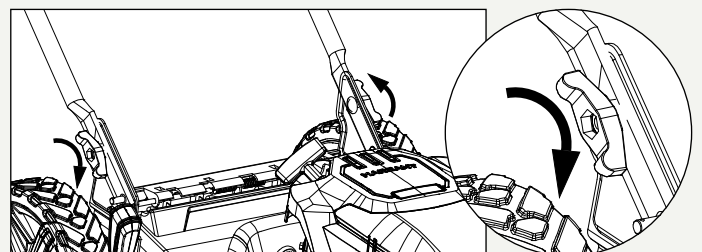

2a

Upper handle

Maniglia superiore

Asa superior

Poignée supérieure

Oberer Griff

Alça superior

- 1**
- Slide
 - Scivolo
 - Deslizar
 - Glisser
 - Rutschen
 - Deslizar

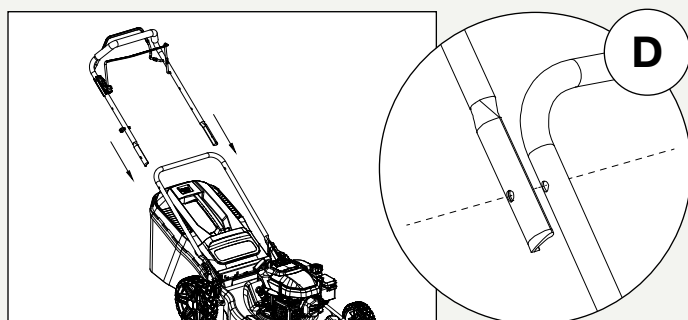

- 2**
- Insert
 - Inserisci
 - Inserter
 - Insérer
 - Einfügen
 - Inserir

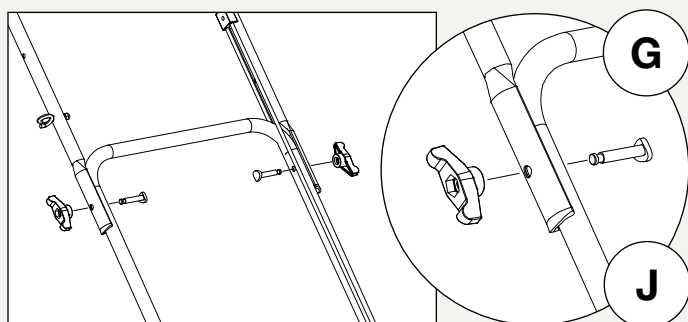

- 3**
- Tighten
 - Blocca
 - Bloquea
 - Verrouillez
 - Verriegeln
 - Trave

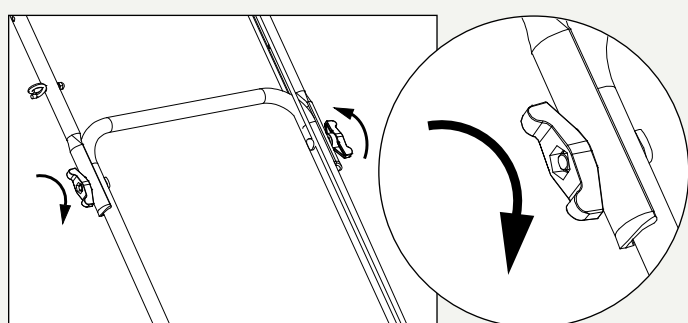

2b

Upper handle

Maniglia superiore

Asa superior

Poignée supérieure

Oberer Griff

Alça superior

4

Pull and hold

Tirare e tenere premuto

Tirar y mantener

Tirer et maintenir

Ziehen und halten

Puxar e segurar

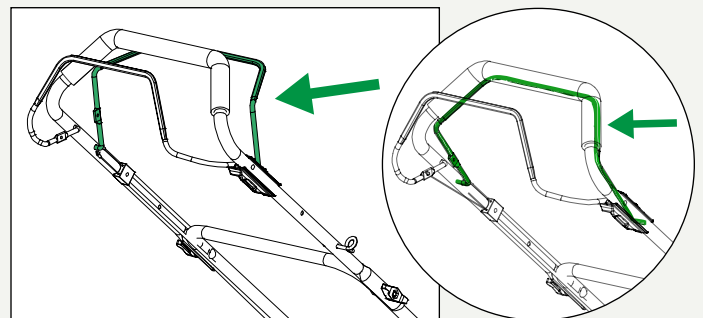

5

Pull slowly

Premere e bloccare

Presione y bloquee

Appuyez et verrouillez

Drücken und verriegeln

Aperte e bloqueie

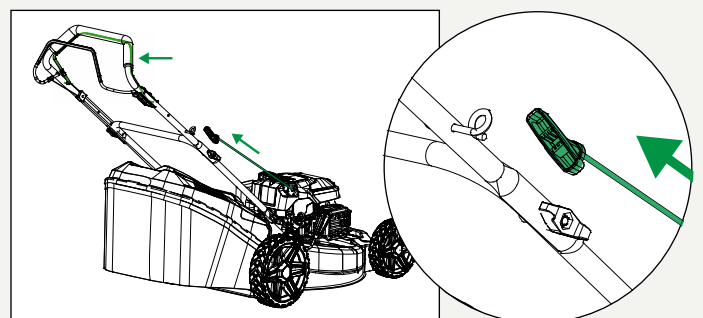

6

Thread, hook and release

Blocca

Bloquea

Verrouillez

Verriegeln

Trave

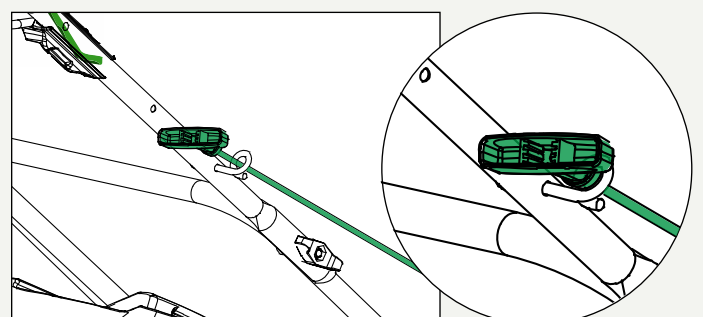

3a

Grass box

Cesto per l'erba

Caja de césped

Bac à herbe

Grassfangkorb

Caixa de grama

1

Insert and slide

Inserire e far scorrere

Insertar y deslizar

Insérer et faire glisser

Einsetzen und schieben

Inserir e deslizar

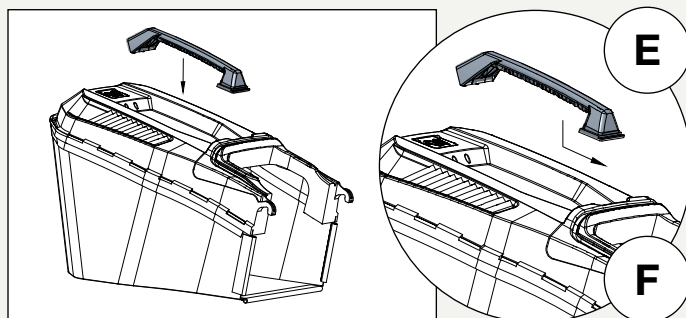

2

Screw

Vite

Tornillo

Vis

Schraube

Parafuso

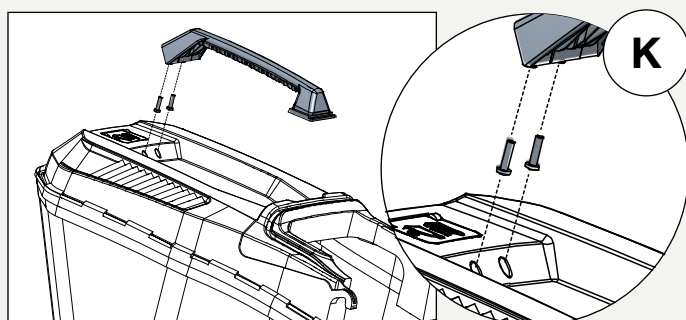

3

Lift

Solleva

Levanta

Soulevez

Heben

Levante

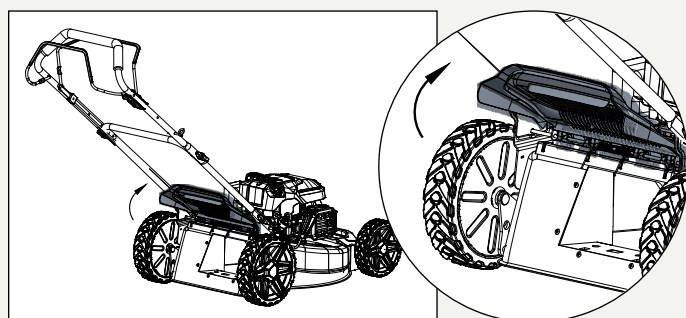

3b

Grass box

Cesto per l'erba

Caja de césped

Bac à herbe

Grassfangkorb

Caixa de grama

4

Locate
 Individuare
 Localizar
 Localiser
 Lokalisieren
 Localizar

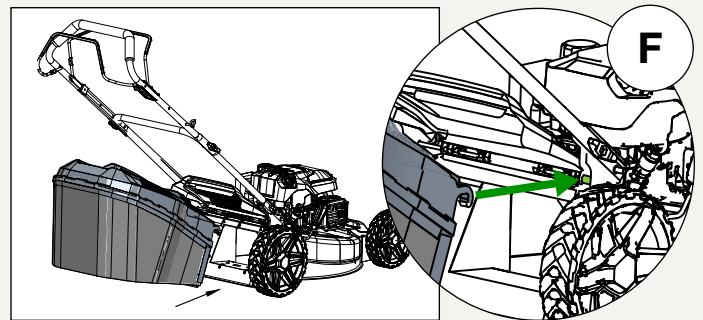

5

Close
 Chiudere
 Cerrar
 Fermer
 Schließen
 Fechar

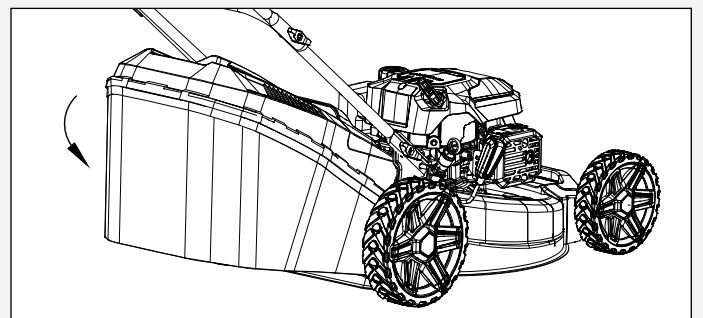



Operation

Operazione

Operación

Opération

Betrieb

Operação

1

Engine

Check oil level before each use. Fill engine oil to full marker.
Use unleaded petrol with lowest possible ethanol level.

Motore

Controlla il livello dell'olio prima di ogni utilizzo. Riempire l'olio del motore fino al segno di massimo. Utilizzare benzina senza piombo con il livello di etanolo più basso possibile.

Motor

Verifica el nivel de aceite antes de cada uso. Rellena el aceite del motor hasta la marca de lleno. Usa gasolina sin plomo con el nivel de etanol más bajo posible.

Moteur

Vérifiez le niveau d'huile avant chaque utilisation. Remplissez l'huile moteur jusqu'au repère de plein. Utilisez de l'essence sans plomb avec le taux d'éthanol le plus bas possible.

Motor

Überprüfen Sie den Ölstand vor jeder Benutzung. Füllen Sie das Motoröl bis zur Markierung „Voll“. Verwenden Sie bleifreies Benzin mit dem niedrigstmöglichen Ethanolanteil.

Motor

Verifique o nível de óleo antes de cada uso. Preencha o óleo do motor até o marcador de cheio. Utilize gasolina sem chumbo com o nível de etanol mais baixo possível.

1

Oil (10W30 fully synthetic)

Olio del motore (10W30 completamente sintetico)

Aceite de motor (10W30 totalmente sintético)

Huile moteur (10W30 entièrement synthétique)

Motoröl (10W30 vollsynthetisch)

Óleo de motor (10W30 totalmente sintético)

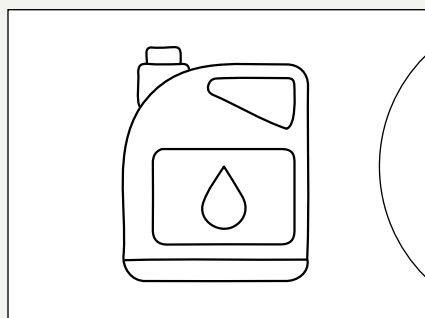

10W30

2

Check oil level

Controlla il livello dell'olio

Verifica el nivel de aceite

Vérifiez le niveau d'huile

Überprüfen Sie den Ölstand

Verifique o nível de óleo

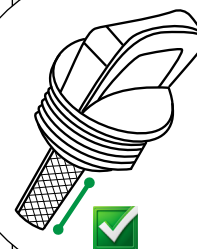
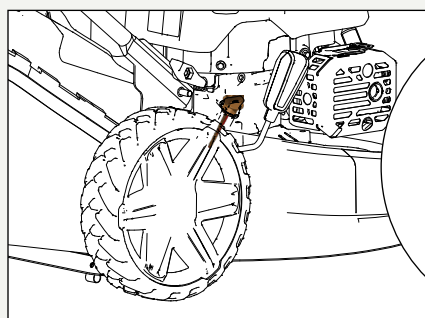

3

Petrol (E5)

Benzina (E5)

Gasolina (E5)

Essence (E5)

Benzin (E5)

Gasolina (E5)

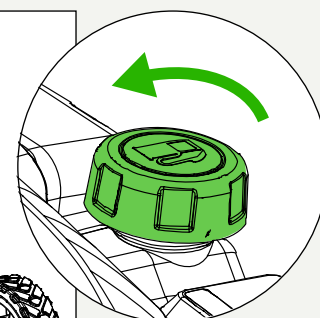
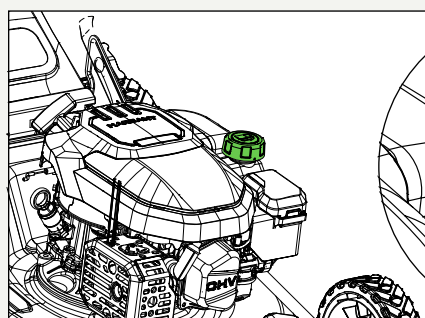

2

Handle height

Two height options.

Altezza del manico

Due opzioni di altezza.

Altura del mango

Dos opciones de altura.

Hauteur de la poignée

Deux options de hauteur.

Griffhöhe

Zwei Höhenoptionen.

Altura do cabo

Duas opções de altura.

1

Remove
Rimuovere
Retirar
Retirer
Entfernen
Remover

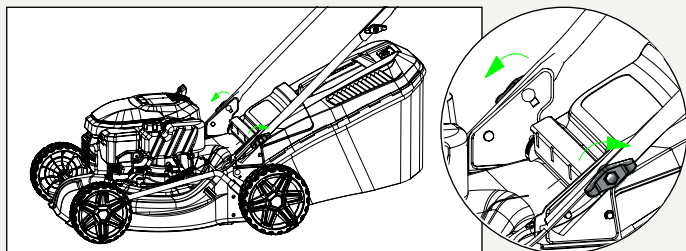

2

Remove
Rimuovere
Retirar
Retirer
Entfernen
Remover

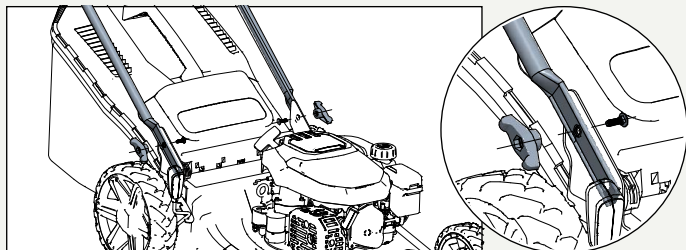

3

Select hole
Inserisci
Insertar
Insérer
Einfügen
Inserir

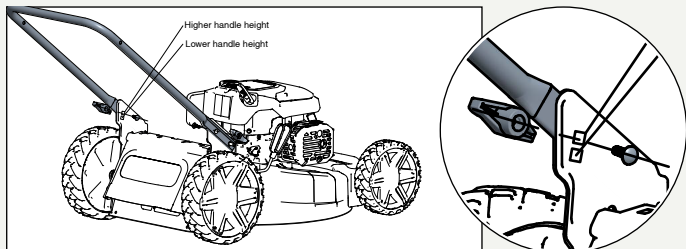

4

Insert and tighten
Blocca
Bloquea
Verrouillez
Verriegeln
Trave

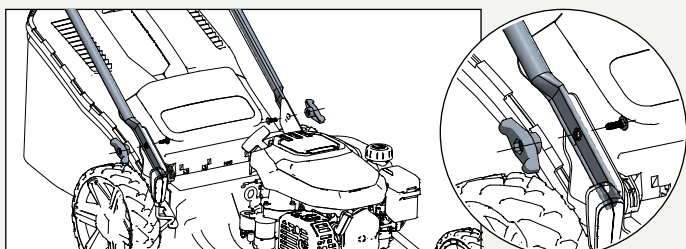

3

Cutting height

Cut a third of grass length in each pass.
Seven height options.

Altezza di taglio

Taglia un terzo della lunghezza dell'erba
ad ogni passata. Sette opzioni di altezza.

Altura de corte

Corta un tercio de la longitud del césped
en cada pasada. Siete opciones de altura.

Hauteur de coupe

Coupez un tiers de la longueur de l'herbe
à chaque passage. Sept options de hauteur.

Schnitthöhe

Schneiden Sie ein Drittel der Grashöhe bei jedem Durchgang.
Sieben Höhenoptionen.

Altura de corte

Corte um terço do comprimento da grama
em cada passada. Sete opções de altura.

1

Pull outwards

Tirare verso l'esterno

Tirar hacia afuera

Tirer vers l'extérieur

Nach außen ziehen

Puxar para fora

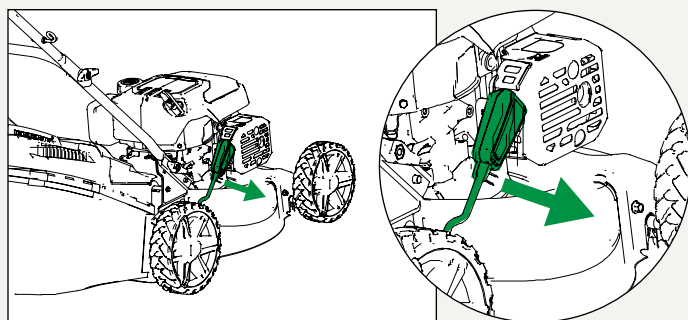

2

Move up/down

Spostare su/giù

Mover hacia arriba/abajo

Déplacer vers le haut/bas

Nach oben/unten bewegen

Mover para cima/baixo

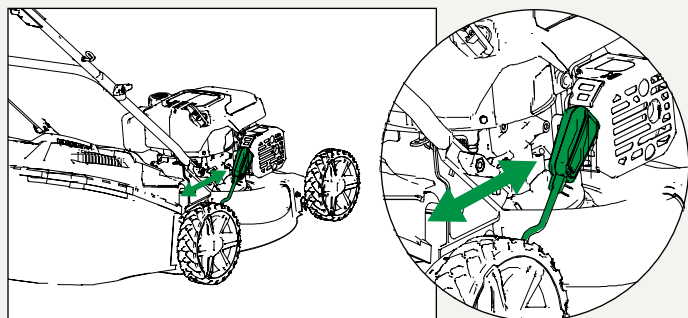

3

Release

Rilascio

Liberar

Libérer

Freigeben

Liberar

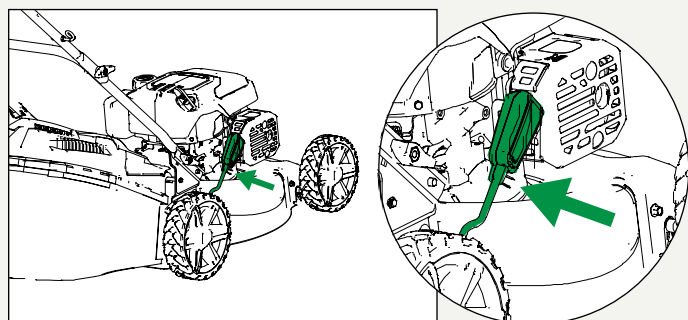

4a

Engine start

Check oil and fuel levels.
Primer press only required when cold.

Avviamento del motore

Controllare i livelli di olio e carburante. La pressione del primer è necessaria solo quando è freddo.

Arranque del motor

Verifique los niveles de aceite y combustible. La presión del cebador solo es necesaria cuando está frío.

Démarrage du moteur

Vérifiez les niveaux d'huile et de carburant. La pression du primer est uniquement nécessaire à froid.

Motorstart

Überprüfen Sie Öl- und Kraftstoffstände.
Primerdruck nur bei Kälte erforderlich.

Partida do motor

Verifique os níveis de óleo e combustível. A pressão do primer é necessária apenas quando está frio.

1

- Press 3-5x (If engine is cold)
- Premi 3-5 volte (Se il motore è freddo)
- Presiona 3-5 veces (Si el motor está frío)
- Appuyez 3-5 fois (Si le moteur est froid)
- 3-5 Mal drücken (Wenn der Motor kalt ist)
- Pressione 3-5 vezes (Se o motor estiver frio)

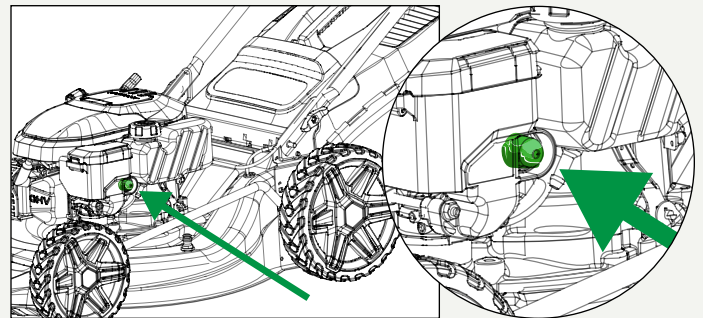

2

- Hold
- Tieni
- Mantén
- Maintenez
- Halten
- Segure

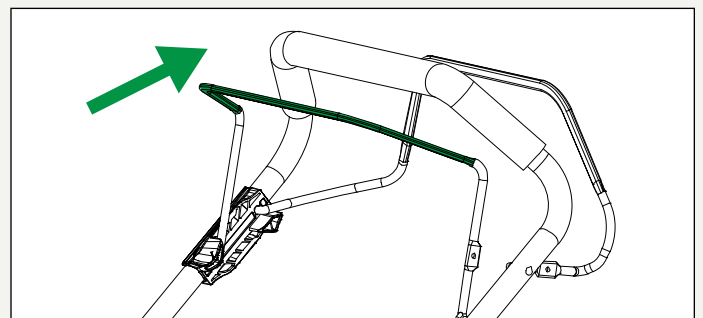

3

- Grasp
- Afferrare
- Agarrar
- Saisir
- Greifen
- Agarrar

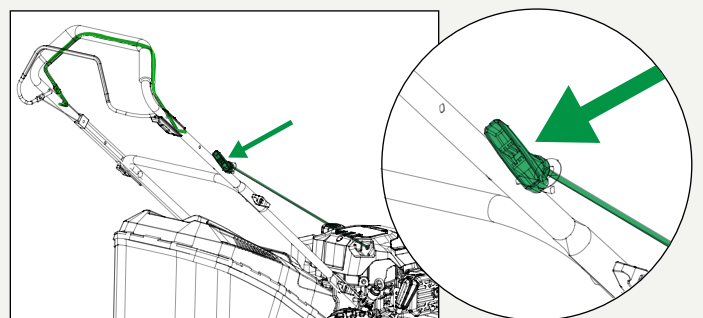

4b

Engine start

Avviamento del motore

Arranque del motor

Démarrage du moteur

Motorstart

Partida do motor

4

Pull quickly

Tira rapidamente

Tira rápidamente

Tirez rapidement

Schnell ziehen

Puxe rapidamente

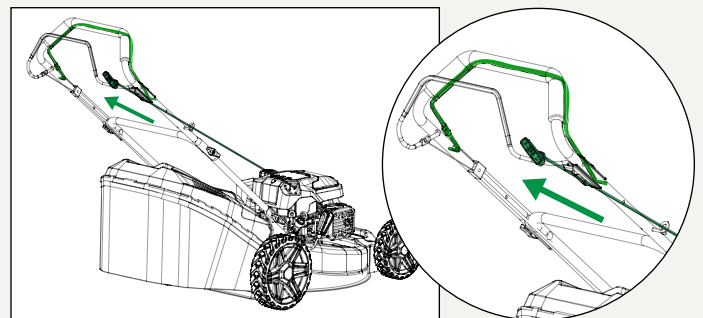

5

Return slowly

Ritorna lentamente

Regresa lentamente

Revenez lentement

Langsam zurückziehen

Retorne lentamente

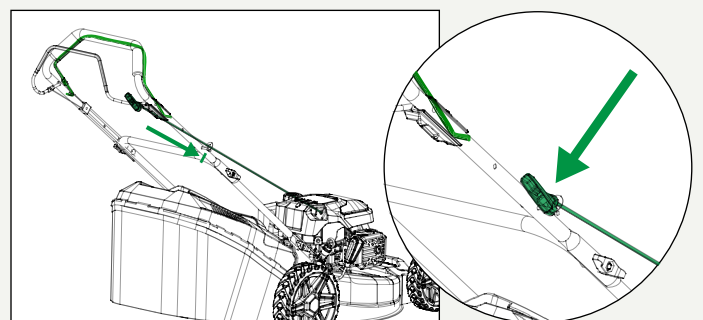

6

Repeat if needed

Ripeti se necessario

Repite si es necesario

Répétez si nécessaire

Bei Bedarf wiederholen

Repita se necessário

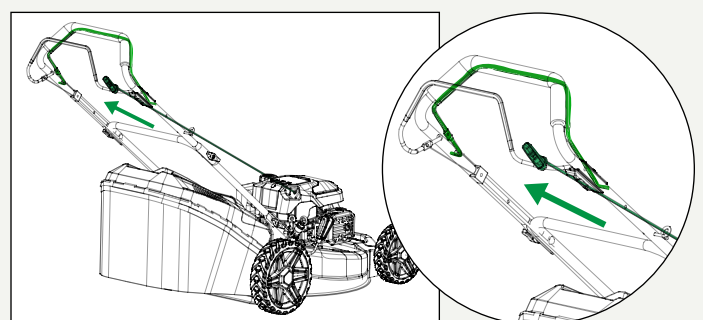

5

Cutting the grass

The part you've been so patient for.

Tagliare l'erba

La parte per cui hai avuto tanta pazienza.

Cortar el césped

La parte por la que has sido tan paciente.

Tonte de l'herbe

La partie pour laquelle vous avez été si patient.

Rasenmähen

Der Teil, auf den Sie so geduldig gewartet haben.

Cortar a grama

A parte pela qual você foi tão paciente.

1

Hold firmly

Tieni saldamente

Mantén firme

Tenez fermement

Festhalten

Segure firmemente

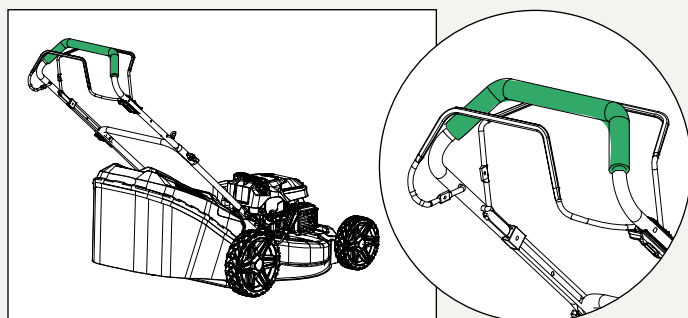

2

Push forwards

Spingi in avanti

Empuja hacia adelante

Poussez vers l'avant

Nach vorne schieben

Empurre para frente

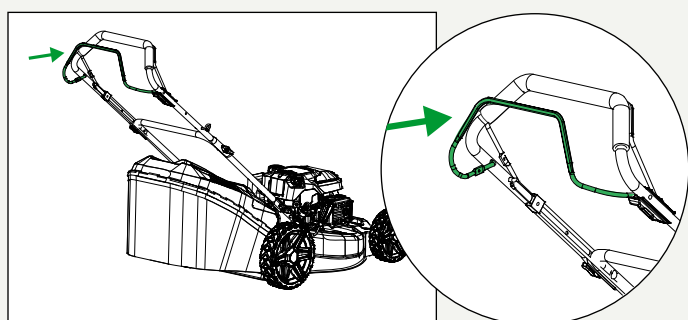

6

Engine stop

Arresto del motore

Parada del motor

Arrêt du moteur

Motorstopp

Parada do motor

1

Pull back and release

Tirare indietro e rilasciare

Tirar hacia atrás y soltar

Tirer en arrière et relâcher

Zurückziehen und loslassen

Puxar para trás e soltar

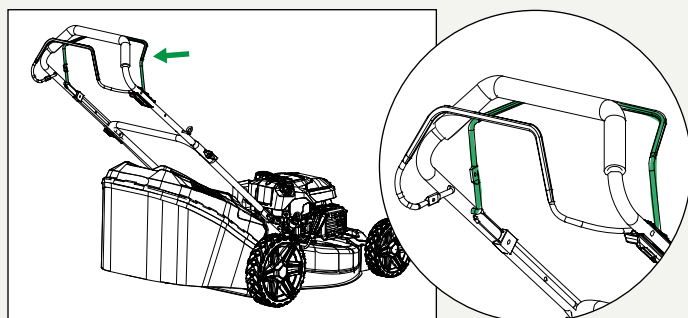



Storage

Stoccaggio

Almacenamiento

Stockage

Lagerung

Armazenamento

1

Storage

Be careful not to trap or bend control cables.
Wing nuts only need to be loosened (not removed).

Stoccaggio

Fai attenzione a non intrappolare o piegare i cavi di controllo.
I dadi a farfalla devono solo essere allentati (non rimossi).

Almacenamiento

Ten cuidado de no atrapar o doblar los cables de control.
Las tuercas de mariposa solo necesitan aflojarse (no quitarse).

Stockage

Faites attention à ne pas coincer ou plier les câbles de commande.
Les écrous à ailettes doivent seulement être desserrés (pas enlevés).

Lagerung

Achten Sie darauf, die Steuerkabel nicht einzuklemmen oder zu verbiegen.
Flügelmuttern müssen nur gelockert werden (nicht entfernt).

Armazenamento

Tenha cuidado para não prender ou dobrar os cabos de controle.
As porcas de asa só precisam ser afrouxadas (não removidas).

1

Loosen
Allentare
Aflojar
Desserrer
Lockern
Afrouxar

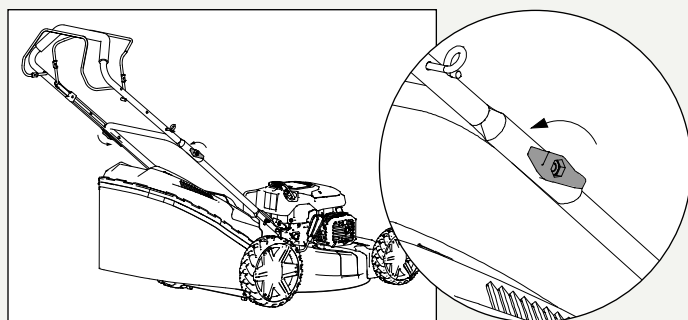

2

Fold forwards
Piegate in avanti
Doblar hacia adelante
Plier vers l'avant
Nach vorne falten
Dobrar para a frente

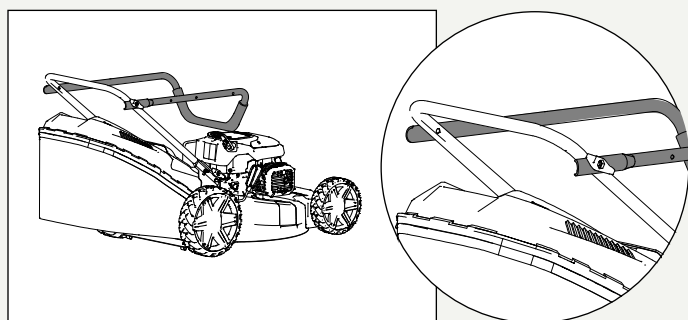

2

Storage

Take one of these recommended steps when storing long-term for the winter.

Stoccaggio

Segui uno di questi passaggi consigliati per il rimessaggio a lungo termine per l'inverno.

Almacenamiento

Toma uno de estos pasos recomendados para el almacenamiento a largo plazo durante el invierno.

Stockage

Suivez l'une de ces étapes recommandées pour un stockage de longue durée en hiver.

Lagerung

Befolgen Sie einen dieser empfohlenen Schritte für die langfristige Lagerung im Winter.

Armazenamento

Siga um destes passos recomendados para armazenamento de longo prazo durante o inverno.

1

Run engine until fuel is empty

Fai funzionare il motore fino a esaurire il carburante

Haz funcionar el motor hasta que se quede sin combustible

Faites tourner le moteur jusqu'à ce que le carburant soit épuisé

Lassen Sie den Motor laufen, bis der Kraftstoff leer ist

Deixe o motor funcionar até que o combustível acabe

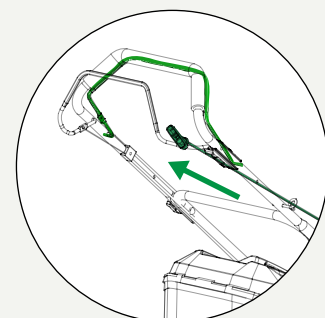

2

Use ethanol-free fuel prior to storing

Utilizza carburante senza etanolo prima del rimessaggio

Usa combustible sin etanol antes de almacenarlo

Utilisez du carburant sans éthanol avant le stockage

Verwenden Sie ethanolfreien Kraftstoff vor der Lagerung

Use combustível sem etanol antes de armazenar

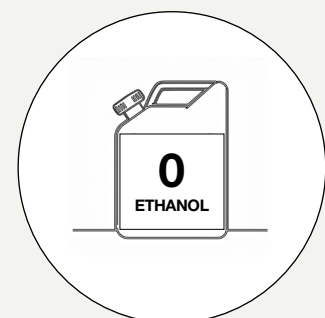

Safety

Sicurezza

Seguridad

Sécurité

Sicherheit

Segurança

Warning

Avvertimento

Advertencia

Avertissement

Warnung

Aviso

WARNING

For your own safety please read this manual before attempting to operate your new unit. Failure to follow instructions can result in serious personal injury. Spend a few moments to familiarize yourself with your mower before each use. Keep this manual in a safe place, so that the information is available at all times. If you give the equipment to any other person, hand over these operating instructions and safety regulations as well.

ADVERTENCIA

Por su propia seguridad, lea este manual antes de intentar operar su nueva unidad. No seguir las instrucciones puede resultar en lesiones personales graves. Tómese unos momentos para familiarizarse con su cortadora antes de cada uso. Mantenga este manual en un lugar seguro, para que la información esté disponible en todo momento. Si entrega el equipo a otra persona, también entregue estas instrucciones de operación y regulaciones de seguridad.

WARNUNG

Zu Ihrer eigenen Sicherheit lesen Sie bitte dieses Handbuch, bevor Sie versuchen, Ihr neues Gerät zu bedienen. Die Nichteinhaltung der Anweisungen kann zu schweren Personenschäden führen. Nehmen Sie sich einen Moment Zeit, um sich vor jedem Gebrauch mit Ihrem Rasenmäher vertraut zu machen. Bewahren Sie dieses Handbuch an einem sicheren Ort auf, damit die Informationen jederzeit verfügbar sind. Wenn Sie das Gerät an eine andere Person weitergeben, übergeben Sie auch diese Betriebsanleitungen und Sicherheitsbestimmungen.

AVVISO

Per la tua sicurezza, leggi questo manuale prima di tentare di utilizzare la tua nuova unità. La mancata osservanza delle istruzioni può comportare gravi lesioni personali. Trascorri qualche momento per familiarizzare con il tuo tosaerba prima di ogni utilizzo. Tieni questo manuale in un luogo sicuro, in modo che le informazioni siano sempre disponibili. Se dai l'attrezzatura a qualcun altro, consegna anche queste istruzioni operative e regolamenti di sicurezza.

AVERTISSEMENT

Pour votre propre sécurité, veuillez lire ce manuel avant d'essayer d'utiliser votre nouvelle unité. Le non-respect des instructions peut entraîner de graves blessures corporelles. Prenez quelques instants pour vous familiariser avec votre tondeuse avant chaque utilisation. Conservez ce manuel dans un endroit sûr, afin que les informations soient toujours disponibles. Si vous remettez l'équipement à une autre personne, remettez également ces instructions d'utilisation et réglementations de sécurité.

AVISO

Para sua própria segurança, leia este manual antes de tentar operar sua nova unidade. Não seguir as instruções pode resultar em ferimentos pessoais graves. Dedique alguns momentos para se familiarizar com o seu cortador de grama antes de cada uso. Mantenha este manual em um lugar seguro, para que as informações estejam disponíveis a todo momento. Se você entregar o equipamento a outra pessoa, entregue também essas instruções de operação e regulamentações de segurança.

INTENDED USE

This equipment may only be used for the tasks it is designed to handle. Any other use is deemed to be a case of misuse. The user/operator and not the manufacturer or supplier will be liable for any damage or injuries of any kind caused as a result of this. This petrol lawn mower is intended for private use i.e. for use in home and gardening environments. Private use of the lawn mower refers to an annual operating time generally not exceeding that of 50 hours, during which time the machine is primarily used to maintain small-scale, residential lawns and home/hobby gardens. Public facilities, sporting halls, and agricultural/forestry applications are excluded. Please note that our equipment has not been designed for use in commercial, trade or industrial applications.

Our warranty will be voided if the machine is used in commercial, trade or industrial businesses or for equivalent purposes. The operating instructions as supplied by the manufacturer must be kept and referred to in order to ensure that the lawn mower is properly used and maintained. The instructions contain valuable information on operating, maintenance and servicing conditions.

Important! Due to the high risk of bodily injury to the user, the lawn mower may not be used to trim bushes, hedges or shrubs, to cut scaling vegetation, planted roofs, or balcony-grown grass, to clean (suck up) dirt and debris off walkways, or to chop up tree or hedge clippings. Moreover, this lawn mower may not be used as a power cultivator to level out high areas such as molehills. For safety reasons, this lawn mower may not be used as a drive unit for other work tools or tool kits of any kind.

GENERAL SAFETY

When using petrol tools, basic safety precautions, including the following, should always be followed to reduce the risk of serious personal injury and/or damage to the unit. Read all these instructions before operating this product and retain these instructions for future reference. This machine produces an electromagnetic field during operation. This field may under some circumstances interfere with active or passive medical implants. To reduce the risk of serious or fatal injury, we recommend persons with medical implants to consult their physician and the medical implant manufacturer before operating this machine.

- Read the instructions carefully. Be familiar with the controls and the proper use of the equipment.
- Never allow children or people unfamiliar with these instructions to use the lawn mower. Local regulations can restrict the age of the operator.
- Never mow while people, especially children, or pets are nearby.
- Keep in mind that the operator or user is responsible for accidents or hazards occurring to other people or their property.
- Operators must receive proper training in the use, adjustment and operation of the machine, including prohibited operations.

OPERATIONAL USE

- Do not operate the engine in a confined space where dangerous carbon monoxide fumes can collect.
- Warning! Do not use the lawnmower when there is a risk for lightning.
- We recommend limiting the duration of operation, in order to minimize the risks from noise and vibration.
- Be careful when using the lawnmower in slopes and near drop-offs, ditches or embankments.
- Mow only in daylight or in good artificial light.
- Avoid operating the equipment in wet grass, where feasible.
- Always be sure of your footing on slopes.
- Walk, never run.
- For wheeled rotary machines, mow across the face of slopes, never up and down.
- Exercise extreme caution when changing direction on slopes.
- Do not mow excessively steep slopes.
- Use extreme caution when reversing or pulling the lawn mower towards you.
- Stop the blade(s) if the lawn mower has to be tilted for transportation when crossing surfaces other than grass, and when transporting the lawn mower to and from the area to be mowed.
- Never operate the lawn mower with defective guards, or without safety devices, for example deflectors and/or grass catchers, in place.

OPERATIONAL USE (continued)

- Caution: The lawnmower shall not be operated without either the entire grass catcher or self-closing discharge opening guard in place.
- Do not change the engine governor settings or over speed the engine.
- Do not alter or tamper with any sealed adjustment for the engine speed control.
- The lawnmower safety systems or features shall not be tampered with or disabled.
- Disengage all blades and drive clutches before starting the engine.
- Start the engine carefully according to instructions and with feet well away from the blade(s).
- Do not tilt the lawn mower when starting the engine.
- Do not start the engine when standing in front of the discharge chute.
- Do not put hands or feet near or under rotating parts. Keep clear of the discharge opening at all times.
- Never pick up or carry a lawn mower while the engine is running.
- Stop the engine and disconnect the spark plug wire, make sure that all moving parts have come to a complete stop and, where a key is fitted remove the key:
 - Before clearing blockages or unclogging chute;
 - Before checking, cleaning or working on the lawn mower;
 - After striking a foreign object.
- Inspect the lawnmower for damage and make repairs before restarting and operating the lawn mower;
- If lawn mower starts to vibrate abnormally (check immediately).
- Stop the engine and disconnect the spark plug wire, make sure that all moving parts have come to a complete stop and, where a key is fitted remove the key:
 - Whenever you leave the lawn mower;
 - Before refueling;
- Reduce the throttle setting during engine shut down and, if the engine is provided with a shut-off valve, turn the fuel off at the conclusion of mowing.

MAINTENANCE AND STORAGE

- Keep all nuts, bolts and screws tight to be sure the equipment is in a safe working condition.
- Never store the equipment with petrol in the tank inside a building where fumes can reach an open flame or spark.
- Allow the engine to cool before storing in any enclosure; Clean and maintain the lawnmower before storage.
- To reduce the fire hazard, keep the engine, silencer, battery compartment and petrol storage area free of grass, leaves, or excessive grease.
- Check the grass catcher frequently for wear or deterioration.
- Replace worn or damaged parts for safety.
- If the fuel tank has to be drained, this should be done outdoors.
- Improper maintenance, use of non-conforming replacement components, or the removal or modification of safety components can damage the lawnmower and injure the operators seriously.
- Only use the recommended blades and spare parts by the manufacturer. The use of non-genuine parts can damage the machine and injure the operators. Keep the lawnmower in good working condition.
- If the blade stopping device doesn't work, please contact a service centre.

WARNING: Do not touch rotating blade. WARNING: Refuel in a well-ventilated area with the engine stopped.

Here's to many years ahead of gardening, done beautifully.

USO PREVISTO

Questa attrezzatura può essere utilizzata solo per i compiti per cui è progettata. Qualsiasi altro uso è considerato un abuso. L'utente/operatore, e non il produttore o il fornitore, sarà responsabile di eventuali danni o lesioni di qualsiasi tipo causati da questo. Questo tosaerba a benzina è destinato all'uso privato, cioè per l'uso in ambienti domestici e di giardinaggio. L'uso privato del tosaerba si riferisce a un tempo di funzionamento annuale generalmente non superiore a 50 ore, durante il quale la macchina è utilizzata principalmente per mantenere prati residenziali di piccole dimensioni e giardini domestici/hobbistici. Sono esclusi i luoghi pubblici, le palestre sportive e le applicazioni agricole/forestali. Si prega di notare che la nostra attrezzatura non è stata progettata per l'uso in applicazioni commerciali, industriali o professionali.

La nostra garanzia sarà annullata se la macchina viene utilizzata in aziende commerciali, industriali o professionali o per scopi equivalenti. Le istruzioni operative fornite dal produttore devono essere conservate e consultate per garantire che il tosaerba venga utilizzato e mantenuto correttamente. Le istruzioni contengono informazioni preziose sulle condizioni di funzionamento, manutenzione e assistenza.

Importante! A causa dell'alto rischio di lesioni corporee per l'utente, il tosaerba non deve essere utilizzato per potare cespugli, siepi o arbusti, per tagliare vegetazione in crescita, tetti verdi o erba su balconi, per pulire (aspirare) sporco e detriti dai percorsi, o per triturare rami o potature di alberi e siepi. Inoltre, questo tosaerba non può essere utilizzato come coltivatore a motore per livellare aree elevate come i cumuli di talpa. Per motivi di sicurezza, questo tosaerba non può essere utilizzato come unità motrice per altri attrezzi o kit di attrezzi di qualsiasi tipo.

SICUREZZA GENERALE

Quando si utilizzano attrezzi a benzina, è sempre necessario seguire le precauzioni di sicurezza di base, comprese le seguenti, per ridurre il rischio di gravi lesioni personali e/o danni all'unità. Leggere tutte queste istruzioni prima di utilizzare questo prodotto e conservare queste istruzioni per riferimenti futuri. Questa macchina produce un campo elettromagnetico durante il funzionamento. Questo campo potrebbe, in alcune circostanze, interferire con impianti medici attivi o passivi. Per ridurre il rischio di lesioni gravi o fatali, raccomandiamo alle persone con impianti medici di consultare il proprio medico e il produttore dell'impianto medico prima di utilizzare questa macchina.

- Leggere attentamente le istruzioni. Familiarizzare con i comandi e l'uso corretto dell'attrezzatura.
- Non consentire mai a bambini o persone non familiari con queste istruzioni di utilizzare il tosaerba. Le normative locali possono limitare l'età dell'operatore.
- Non tagliare mai l'erba mentre cisono persone, specialmente bambini, o animali domestici nelle vicinanze.
- Tenere presente che l'operatore o l'utente è responsabile per incidenti o pericoli che colpiscono altre persone o le loro proprietà.
- Gli operatori devono ricevere una formazione adeguata sull'uso, la regolazione e il funzionamento della macchina, comprese le operazioni vietate.

USO OPERATIVO

- Non utilizzare il motore in spazi chiusi dove i fumi pericolosi di monossido di carbonio possono accumularsi.
- Attenzione! Non usare il tosaerba quando c'è rischio di fulmini.
- Si consiglia di limitare la durata dell'operazione per ridurre i rischi da rumore e vibrazioni.
- Fare attenzione quando si utilizza il tosaerba su pendii e vicino a dirupi, fossati o rilevati.
- Tagliare solo alla luce del giorno o in buona luce artificiale.
- Evitare di utilizzare l'attrezzatura su erba bagnata, se possibile.
- Assicurarsi sempre della propria posizione sui pendii.
- Camminare, non correre.
- Per le macchine rotative a ruote, tagliare trasversalmente rispetto ai pendii, mai su e giù.
- Usare estrema cautela quando si cambia direzione sui pendii.
- Non tagliare pendii eccessivamente ripidi.
- Usare estrema cautela quando si reversa o si tira il tosaerba verso di sé.

USO OPERATIVO (continua)

- Fermare la lama/i se il tosaerba deve essere inclinato per il trasporto su superfici diverse dall'erba e quando si trasporta il tosaerba verso e da l'area da falciare.
- Non utilizzare mai il tosaerba con protezioni difettose o senza dispositivi di sicurezza, come deflettori e/o contenitori per l'erba, in posizione.
- Attenzione: Il tosaerba non deve essere utilizzato senza il contenitore dell'erba completo o la protezione dell'apertura di scarico a chiusura automatica.
- Non modificare le impostazioni del regolatore del motore né sovraccaricare il motore.
- Non alterare o manomettere alcun aggiustamento sigillato per il controllo della velocità del motore.
- I sistemi o le caratteristiche di sicurezza del tosaerba non devono essere manomessi o disabilitati.
- Disinserire tutte le lame e le frizioni di trasmissione prima di avviare il motore.
- Avviare il motore con attenzione secondo le istruzioni e tenendo i piedi ben lontani dalle lame.
- Non inclinare il tosaerba quando si avvia il motore.
- Non avviare il motore quando si sta in piedi davanti all'apertura di scarico.
- Non mettere le mani o i piedi vicino o sotto le parti in rotazione. Tenere sempre lontano dall'apertura di scarico.
- Non sollevare né trasportare un tosaerba mentre il motore è in funzione.
- Fermare il motore e disconnettere il cavo della candela, assicurarsi che tutte le parti mobili siano completamente ferme e, se presente, rimuovere la chiave:

Prima di rimuovere blocchi o disostruire il condotto; Prima di controllare, pulire o lavorare sul tosaerba; Dopo aver colpito un oggetto estraneo. Ispezionare il tosaerba per danni e fare le riparazioni necessarie prima di riavviare e utilizzare il tosaerba; Se il tosaerba inizia a vibrare in modo anomalo (controllare immediatamente).

- Fermare il motore e disconnettere il cavo della candela, assicurarsi che tutte le parti mobili siano completamente ferme e, se presente, rimuovere la chiave: Ogni volta che si lascia il tosaerba; Prima di fare rifornimento;
- Ridurre l'impostazione del gas durante lo spegnimento del motore e, se il motore è dotato di una valvola di chiusura, chiudere il carburante al termine della falciatura.

MANUTENZIONE E STOCCAGGIO

- Tenere tutte le viti, dadi e pneumatici ben serrati per essere sicuri che l'attrezzatura sia in condizioni di lavoro sicure.
- Non conservare mai l'attrezzatura con benzina nel serbatoio all'interno di un edificio dove i fumi possono raggiungere una fiamma o una scintilla aperta.
- Lasciare raffreddare il motore prima di riportarlo in un qualsiasi contenitore; pulire e mantenere il tosaerba prima della conservazione.
- Per ridurre il rischio di incendio, mantenere il motore, il silenziatore, il compartimento della batteria e l'area di stoccaggio della benzina liberi da erba, foglie o eccesso di grasso.
- Controllare frequentemente il raccoglitore d'erba per usura o deterioramento.
- Sostituire parti usurate o danneggiate per motivi di sicurezza.
- Se il serbatoio del carburante deve essere svuotato, questo deve avvenire all'aperto.
- Una manutenzione impropria, l'uso di componenti di ricambio non conformi o la rimozione o modifica dei componenti di sicurezza possono danneggiare il tosaerba e causare gravi infortuni agli operatori.
- Utilizzare solo le lame e i pezzi di ricambio raccomandati dal produttore. L'uso di parti non originali può danneggiare la macchina e ferire gli operatori. Mantenere il tosaerba in buone condizioni di lavoro.
- Se il dispositivo di fermo lama non funziona, si prega di contattare il centro assistenza. **ATTENZIONE:** Non toccare la lama rotante. **ATTENZIONE:** Fare rifornimento in un'area ben ventilata con il motore spento.

Ecco a molti anni di giardinaggio, fatto in modo splendido.

Seguridad

USO PREVISTO

Este equipo solo debe utilizarse para las tareas para las que está diseñado. Cualquier otro uso se considera un caso de mal uso. El usuario/operador, y no el fabricante o el proveedor, será responsable de cualquier daño o lesión de cualquier tipo resultante de esto. Este cortacésped de gasolina está destinado para uso privado, es decir, para su uso en entornos domésticos y de jardinería. El uso privado del cortacésped se refiere a un tiempo de funcionamiento anual que generalmente no excede las 50 horas, durante el cual la máquina se usa principalmente para mantener jardines residenciales de pequeña escala y jardines domésticos/aficionados. Se excluyen las instalaciones públicas, las salas deportivas y las aplicaciones agrícolas/forestales. Tenga en cuenta que nuestro equipo no está diseñado para su uso en aplicaciones comerciales, industriales o profesionales.

Nuestra garantía se anulará si la máquina se utiliza en empresas comerciales, industriales o profesionales o para fines equivalentes. Las instrucciones de operación proporcionadas por el fabricante deben ser conservadas y consultadas para garantizar que el cortacésped se utilice y mantenga adecuadamente. Las instrucciones contienen información valiosa sobre las condiciones de operación, mantenimiento y servicio.

¡Importante! Debido al alto riesgo de lesiones corporales para el usuario, el cortacésped no debe utilizarse para podar arbustos, setos o plantas, cortar vegetación en crecimiento, techos verdes o hierba en balcones, limpiar (aspirar) suciedad y escombros de los caminos, o triturar ramas o recortes de árboles y setos. Además, este cortacésped no debe utilizarse como cultivador a motor para nivelar áreas elevadas como los montículos de topes. Por razones de seguridad, este cortacésped no debe utilizarse como unidad motriz para otras herramientas o kits de herramientas de ningún tipo.

SEGURIDAD GENERAL

Al usar herramientas a gasolina, siempre se deben seguir las precauciones de seguridad básicas, incluidas las siguientes, para reducir el riesgo de lesiones personales graves y/o daños a la unidad. Lea todas estas instrucciones antes de operar este producto y guarde estas instrucciones para referencia futura. Esta máquina produce un campo electromagnético durante el funcionamiento. Este campo puede, en algunas circunstancias, interferir con implantes médicos activos o pasivos. Para reducir el riesgo de lesiones graves o fatales, recomendamos que las personas con implantes médicos consulten a su médico y al fabricante del implante médico antes de operar esta máquina.

- Lea las instrucciones cuidadosamente. Familiarícese con los controles y el uso adecuado del equipo.
- Nunca permita que niños o personas no familiarizadas con estas instrucciones usen el cortacésped. Las regulaciones locales pueden restringir la edad del operador.
- Nunca corte el césped mientras haya personas, especialmente niños, o mascotas cerca.
- Tenga en cuenta que el operador o usuario es responsable de los accidentes o peligros que ocurran a otras personas o a su propiedad.
- Los operadores deben recibir capacitación adecuada en el uso, ajuste y operación de la máquina, incluyendo las operaciones prohibidas.

USO OPERATIVO

- No opere el motor en un espacio confinado donde los peligrosos vapores de monóxido de carbono puedan acumularse.
- ¡Advertencia! No use el cortacésped cuando haya riesgo de tormentas eléctricas.
- Recomendamos limitar la duración de la operación para minimizar los riesgos de ruido y vibración.
- Tenga cuidado al usar el cortacésped en pendientes y cerca de bordes, zanjas o terraplenes.
- Corte solo a la luz del día o en buena luz artificial.
- Evite operar el equipo en césped húmedo, si es posible.
- Asegúrese siempre de tener un buen agarre en las pendientes.
- Camine, nunca corra.
- Para máquinas rotativas con ruedas, corte a lo largo del pendiente, nunca hacia arriba y abajo.
- Ejecute extrema cautela al cambiar de dirección en las pendientes.

USO OPERATIVO (continua)

- No corte pendientes excesivamente empinadas.
- Use extrema cautela al retroceder o al tirar del cortacésped hacia usted.
- Detenga las cuchillas si el cortacésped debe inclinarse para el transporte al cruzar superficies distintas al césped y cuando transporte el cortacésped hacia y desde el área a segar.
- Nunca opere el cortacésped con protectores defectuosos o sin dispositivos de seguridad, como deflectores y/o recolectores de césped, en su lugar.
- Precaución: El cortacésped no debe operarse sin el colector de césped completo o el protector de la apertura de descarga auto-cerrante en su lugar.
- No cambie los ajustes del regulador del motor ni sobrecargue el motor.
- No altere ni manipule ningún ajuste sellado para el control de la velocidad del motor.
- Los sistemas o características de seguridad del cortacésped no deben ser manipulados ni desactivados.
- Desconecte todas las cuchillas y embragues de transmisión antes de arrancar el motor.
- Arranque el motor con cuidado según las instrucciones y mantenga los pies alejados de las cuchillas.
- No incline el cortacésped al arrancar el motor.
- No arranque el motor cuando esté de pie frente al conducto de descarga.
- No coloque las manos o los pies cerca o debajo de las partes en rotación. Manténgase alejado de la abertura de descarga en todo momento.
- Nunca levante ni transporte un cortacésped mientras el motor está en marcha.
- Detenga el motor y desconecte el cable de la bujía, asegúrese de que todas las partes móviles se hayan detenido completamente y, si hay una llave, quítela:

Antes de despejar bloqueos o desatascar el conducto; Antes de revisar, limpiar o trabajar en el cortacésped; Después de golpear un objeto extraño. Inspeccione el cortacésped en busca de daños y realice las reparaciones antes de reiniciar y operar el cortacésped; Si el cortacésped comienza a vibrar anormalmente (revise de inmediato).

- Detenga el motor y desconecte el cable de la bujía, asegúrese de que todas las partes móviles se hayan detenido completamente y, si hay una llave, quítela: Siempre que deje el cortacésped; Antes de repostar;
- Reduzca la configuración del acelerador durante el apagado del motor y, si el motor está equipado con una válvula de cierre, cierre el combustible al finalizar la siega.

MANTENIMIENTO Y ALMACENAMIENTO

- Mantenga todas las tuercas, pernos y tornillos apretados para asegurarse de que el equipo esté en condiciones de trabajo seguros.
- Nunca almacene el equipo con gasolina en el tanque dentro de un edificio donde los gases puedan alcanzar una llama o chispa abierta.
- Permita que el motor se enfríe antes de almacenarlo en cualquier recinto; Limpie y mantenga la cortadora de césped antes del almacenamiento.
- Para reducir el riesgo de incendio, mantenga el motor, el silenciador, el compartimento de la batería y el área de almacenamiento de gasolina libres de hierba, hojas o exceso de grasa.
- Verifique el recolector de césped con frecuencia para detectar desgaste o deterioro.
- Reemplace las piezas desgastadas o dañadas por razones de seguridad.
- Si es necesario drenar el tanque de combustible, esto debe hacerse al aire libre.
- Un mantenimiento inadecuado, el uso de componentes de reemplazo no conformes o la eliminación o modificación de componentes de seguridad pueden dañar la cortadora de césped y lesionar gravemente a los operadores.
- Utilice solo las cuchillas y piezas de repuesto recomendadas por el fabricante. El uso de piezas no genuinas puede dañar la máquina y lesionar a los operadores. Mantenga la cortadora de césped en buen estado de funcionamiento.
- Si el dispositivo de detención de la cuchilla no funciona, comuníquese con el centro de servicio. ADVERTENCIA: No toque la cuchilla giratoria. ADVERTENCIA: Reabastezca en un área bien ventilada con el motor detenido.

Aquí hay muchos años por delante de jardinería, realizada elegantemente.

USAGE PRÉVU

Cet équipement ne peut être utilisé que pour les tâches pour lesquelles il est conçu. Tout autre usage est considéré comme un abus. L'utilisateur/opérateur, et non le fabricant ou le fournisseur, sera responsable de tout dommage ou blessure de toute nature causé par cela. Cette tondeuse à essence est destinée à un usage privé, c'est-à-dire pour une utilisation dans des environnements domestiques et de jardinage. L'usage privé de la tondeuse se réfère à un temps de fonctionnement annuel généralement ne dépassant pas 50 heures, pendant lequel la machine est principalement utilisée pour entretenir des pelouses résidentielles de petite taille et des jardins domestiques/amateurs. Les installations publiques, les salles de sport et les applications agricoles/forestières sont exclues. Veuillez noter que notre équipement n'est pas conçu pour une utilisation dans des applications commerciales, industrielles ou professionnelles.

Notre garantie sera annulée si la machine est utilisée dans des entreprises commerciales, industrielles ou professionnelles ou à des fins équivalentes. Les instructions d'utilisation fournies par le fabricant doivent être conservées et consultées pour garantir que la tondeuse est correctement utilisée et entretenue. Les instructions contiennent des informations précieuses sur les conditions de fonctionnement, de maintenance et de service.

Important ! En raison du risque élevé de blessures corporelles pour l'utilisateur, la tondeuse ne doit pas être utilisée pour tailler des buissons, des haies ou des arbustes, couper de la végétation en croissance, des toits végétalisés ou de l'herbe en balcon, nettoyer (aspirer) la saleté et les débris des allées, ou broyer des branches ou des tailles d'arbres et de haies. De plus, cette tondeuse ne doit pas être utilisée comme cultivateur motorisé pour niveler des zones élevées telles que les monticules de taupes. Pour des raisons de sécurité, cette tondeuse ne doit pas être utilisée comme unité motrice pour d'autres outils ou kits d'outils de tout type.

SÉCURITÉ GÉNÉRALE

Lorsque vous utilisez des outils à essence, vous devez toujours suivre les précautions de sécurité de base, y compris les suivantes, pour réduire le risque de blessures graves et/ou de dommages à l'appareil. Lisez toutes ces instructions avant d'utiliser ce produit et conservez ces instructions pour référence future. Cette machine produit un champ électromagnétique pendant son fonctionnement. Ce champ peut, dans certaines circonstances, interférer avec des implants médicaux actifs ou passifs. Pour réduire le risque de blessures graves ou fatales, nous recommandons aux personnes ayant des implants médicaux de consulter leur médecin et le fabricant de l'implant médical avant d'utiliser cette machine.

- Lisez attentivement les instructions. Familiarisez-vous avec les commandes et l'utilisation correcte de l'équipement.
- Ne laissez jamais les enfants ou les personnes non familières avec ces instructions utiliser la tondeuse. Les réglementations locales peuvent limiter l'âge de l'opérateur.
- Ne tondre jamais l'herbe lorsqu'il y a des personnes, surtout des enfants, ou des animaux domestiques à proximité.
- Gardez à l'esprit que l'opérateur ou l'utilisateur est responsable des accidents ou dangers survenant à d'autres personnes ou à leurs biens.
- Les opérateurs doivent recevoir une formation appropriée sur l'utilisation, le réglage et le fonctionnement de la machine, y compris les opérations interdites.

UTILISATION OPÉRATIONNELLE

- Ne faites pas fonctionner le moteur dans un espace confiné où les émanations dangereuses de monoxyde de carbone peuvent s'accumuler.
- Avertissement ! Ne pas utiliser la tondeuse en cas de risque d'orage.
- Nous recommandons de limiter la durée d'utilisation afin de minimiser les risques liés au bruit et aux vibrations.
- Faites attention lorsque vous utilisez la tondeuse sur des pentes et près des bords, des fossés ou des remblais.
- Tondez uniquement en plein jour ou dans une bonne lumière artificielle.
- Évitez d'utiliser l'équipement sur de l'herbe mouillée, si possible.
- Assurez-vous toujours de votre stabilité sur les pentes.

UTILISATION OPÉRATIONNELLE (suite)

- Marchez, ne courez pas.
- Pour les machines rotatives à roues, tondez en travers des pentes, jamais de haut en bas.
- Faites preuve d'une extrême prudence lorsque vous changez de direction sur les pentes.
- Ne tondez pas des pentes excessivement raides.
- Faites preuve d'une extrême prudence lorsque vous reculez ou tirez la tondeuse vers vous.
- Arrêtez les lames si la tondeuse doit être inclinée pour le transport lorsqu'elle traverse des surfaces autres que l'herbe et lors du transport de la tondeuse vers et depuis la zone à tondre.
- Ne jamais utiliser la tondeuse avec des protections défectueuses ou sans dispositifs de sécurité, tels que des déflecteurs et/ou des collecteurs d'herbe, en place.
- Avertissement : La tondeuse ne doit pas être utilisée sans le collecteur d'herbe complet ou la protection de l'ouverture de décharge à fermeture automatique en place.
- Ne modifiez pas les réglages du régulateur du moteur ni ne suralimentez le moteur.
- Ne modifiez ni ne manipulez aucun réglage scellé pour le contrôle de la vitesse du moteur.
- Les systèmes ou caractéristiques de sécurité de la tondeuse ne doivent pas être manipulés ou désactivés.
- Désengagez toutes les lames et les embrayages de traction avant de démarrer le moteur.
- Démarrez le moteur avec précaution selon les instructions et en tenant les pieds bien éloignés des lames.
- Ne penchez pas la tondeuse lorsque vous démarrez le moteur.
- Ne démarrez pas le moteur lorsque vous êtes devant la goulotte de décharge.
- Ne placez pas les mains ou les pieds près ou sous les pièces en rotation.
- Gardez-vous éloigné de l'ouverture de décharge à tout moment.
- Ne jamais soulever ni transporter une tondeuse pendant que le moteur est en marche.
- Arrêtez le moteur et déconnectez le câble de la bougie, assurez-vous que toutes les pièces mobiles se sont complètement arrêtées et, si une clé est présente, retirez-la.

Avant de dégager les blocages ou de déboucher la goulotte; Avant de vérifier, nettoyer ou travailler sur la tondeuse; Après avoir heurté un objet étranger. Inspectez la tondeuse pour détecter les dommages et effectuez les réparations avant de redémarrer et d'utiliser la tondeuse; Si la tondeuse commence à vibrer de manière anormale (vérifiez immédiatement).

- Arrêtez le moteur et déconnectez le câble de la bougie, assurez-vous que toutes les pièces mobiles se sont complètement arrêtées et, si une clé est présente, retirez-la.
- Chaque fois que vous quittez la tondeuse; Avant de faire le plein;
- Réduisez le réglage de l'accélérateur pendant l'arrêt du moteur et, si le moteur est équipé d'une vanne de coupure, fermez le carburant à la fin de la tonte.

ENTRETIEN ET STOCKAGE

- Gardez tous les écrous, boulons et vis bien serrés pour vous assurer que l'équipement est en état de fonctionnement sûr.
- Ne jamais ranger l'équipement avec de l'essence dans le réservoir à l'intérieur d'un bâtiment où les fumées peuvent atteindre une flamme ou une étincelle ouverte.
- Laissez le moteur refroidir avant de le ranger dans un enclos ; nettoyez et entretenez la tondeuse avant le stockage.
- Pour réduire le risque d'incendie, gardez le moteur, le silencieux, le compartiment de la batterie et la zone de stockage de l'essence exempts d'herbe, de feuilles ou de graisse excessive.
- Vérifiez fréquemment le ramasseur d'herbe pour déceler l'usure ou la détérioration.
- Remplacez les pièces usées ou endommagées pour des raisons de sécurité.
- Si le réservoir de carburant doit être vidé, cela doit se faire à l'extérieur.
- Un entretien inadéquat, l'utilisation de pièces de rechange non conformes ou le retrait ou la modification des composants de sécurité peuvent endommager la tondeuse et blesser gravement les opérateurs.
- Utilisez uniquement les lames et pièces de rechange recommandées par le fabricant. L'utilisation de pièces non originales peut endommager la machine et blesser les opérateurs. Gardez la tondeuse en bon état de fonctionnement.
- Si le dispositif d'arrêt de la lame ne fonctionne pas, veuillez contacter le service client.

AVERTISSEMENT : Ne pas toucher à la lame rotative. **AVERTISSEMENT :** Refaire le plein dans une zone bien ventilée avec le moteur arrêté.

Voici de nombreuses années de jardinage à venir, réalisé avec beauté.

VORGESEHENE VERWENDUNG

Dieses Gerät darf nur für die Aufgaben verwendet werden, für die es vorgesehen ist. Jede andere Verwendung gilt als Fehlgebrauch. Der Benutzer/Bediener und nicht der Hersteller oder Lieferant haftet für jegliche Schäden oder Verletzungen jeglicher Art, die dadurch verursacht werden. Diese Benzinrasenmäher sind für den privaten Gebrauch bestimmt, d. h. für die Verwendung in Heim- und Gartenbereichen. Die private Nutzung des Rasenmähers bezieht sich auf eine jährliche Betriebszeit, die in der Regel 50 Stunden nicht überschreitet, während der die Maschine hauptsächlich zur Pflege von kleinen, privaten Rasenflächen und Heim-/Hobbygärten verwendet wird. Öffentliche Einrichtungen, Sporthallen und landwirtschaftliche/forstliche Anwendungen sind ausgeschlossen. Bitte beachten Sie, dass unser Gerät nicht für den Einsatz in gewerblichen, handels- oder industriellen Anwendungen entwickelt wurde.

Unsere Garantie erlischt, wenn die Maschine in gewerblichen, Handels- oder Industriebetrieben oder für gleichwertige Zwecke verwendet wird. Die vom Hersteller bereitgestellten Betriebsanleitungen müssen aufbewahrt und konsultiert werden, um sicherzustellen, dass der Rasenmäher ordnungsgemäß verwendet und gewartet wird. Die Anleitungen enthalten wertvolle Informationen zu Betriebs-, Wartungs- und Servicbedingungen.

Wichtig! Aufgrund des hohen Verletzungsrisikos für den Benutzer darf der Rasenmäher nicht zum Schneiden von Sträuchern, Hecken oder Büschen, zum Mähen von wuchernder Vegetation, bepflanzten Dächern oder Balkonrasen, zum Reinigen (Absaugen) von Schmutz und Ablagerungen von Gehwegen oder zum Zerkleinern von Ästen oder Heckenschnitt verwendet werden. Darüber hinaus darf dieser Rasenmäher nicht als Motorgrubber zum Nivellieren von Erhöhungen wie Maulwurfshügeln verwendet werden. Aus Sicherheitsgründen darf dieser Rasenmäher nicht als Antriebseinheit für andere Werkzeuge oder Werkzeugkits verwendet werden.

ALLGEMEINE SICHERHEIT

Bei der Verwendung von Benzinwerkzeugen sollten immer grundlegende Sicherheitsvorkehrungen getroffen werden, einschließlich der folgenden, um das Risikoschwerer Verletzungen und/oder Schäden an der Einheit zu verringern. Lesen Sie alle diese Anweisungen, bevor Sie dieses Produkt bedienen, und bewahren Sie diese Anweisungen für zukünftige Referenz auf. Diese Maschine erzeugt während des Betriebes ein elektromagnetisches Feld. Dieses Feld kann unter bestimmten Umständen mit aktiven oder passiven medizinischen Implantaten interferieren. Um das Risiko schwerer oder tödlicher Verletzungen zu reduzieren, empfehlen wir Personen mit medizinischen Implantaten, ihren Arzt und den Hersteller des medizinischen Implantats vor der Benutzung dieser Maschine zu konsultieren.

- Lesen Sie die Anweisungen sorgfältig durch. Machen Sie sich mit den Bedienelementen und der ordnungsgemäßen Verwendung des Geräts vertraut.
- Lassen Sie niemals Kinder oder Personen, die mit diesen Anweisungen nicht vertraut sind, den Rasenmäher benutzen. Lokale Vorschriften können das Alter des Bedieners einschränken.
- Mähen Sie niemals, wenn sich Personen, insbesondere Kinder, oder Haustiere in der Nähe aufhalten.
- Beachten Sie, dass der Bediener oder Benutzer für Unfälle oder Gefahren verantwortlich ist, die anderen Personen oder deren Eigentum betreffen.
- Bediener müssen eine angemessene Schulung in der Verwendung, Einstellung und Bedienung der Maschine erhalten, einschließlich verbotener Operationen.

BETRIEBSEINSATZ

- Betreiben Sie den Motor nicht in einem geschlossenen Raum, in dem gefährliche Kohlenmonoxid-Dämpfe sich ansammeln können.
- Achtung! Verwenden Sie den Rasenmäher nicht bei Gewittergefahr.
- Wir empfehlen, die Betriebsdauer zu begrenzen, um die Risiken durch Lärm und Vibrationen zu minimieren.
- Seien Sie vorsichtig beim Mähen auf Hängen und in der Nähe von Abhängen, Gräben oder Böschungen.
- Mähen Sie nur bei Tageslicht oder bei guter künstlicher Beleuchtung.

BETRIEBSEINSATZ (Fortsetzung)

- Vermeiden Sie, das Gerät auf nassem Gras zu betreiben, wenn möglich.
- Stellen Sie immer sicher, dass Sie auf Hängen einen sicheren Stand haben.
- Gehen Sie, laufen Sie nicht.
- Bei Rasenmähern mit Rädern mähen Sie quer zur Neigung, niemals auf und ab.
- Seien Sie äußerst vorsichtig, wenn Sie auf Hängen die Richtung ändern.
- Mähen Sie keine übermäßig steilen Hänge.
- Seien Sie äußerst vorsichtig beim Rückwärtsfahren oder beim Ziehen des Rasenmähers zu sich.
- Stoppen Sie die Klängen, wenn der Rasenmäher zum Transport geneigt werden muss, wenn Sie Oberflächen außerhalb des Rasens überqueren und beim Transport des Rasenmähers zu und von dem zu mähenden Bereich.
- Betreiben Sie den Rasenmäher niemals mit defekten Abdeckungen oder ohne Sicherheitsvorrichtungen, z. B. Deflektoren und/oder Grasfangkörbe, an ihrem Platz.
- Vorsicht: Der Rasenmäher darf nicht ohne den gesamten Grasfangkorb oder den selbstschließenden Auslassschutz betrieben werden.
- Ändern Sie nicht die Einstellungen des Motorreglers oder überlasten Sie den Motor.
- Verändern oder manipulieren Sie keine versiegelten Einstellungen für die Steuerung der Motordrehzahl.
- Die Sicherheitsvorrichtungen oder -merkmale des Rasenmähers dürfen nicht manipuliert oder deaktiviert werden.
- Trennen Sie alle Klängen und Antriebskupplungen, bevor Sie den Motor starten.
- Starten Sie den Motor vorsichtig gemäß den Anweisungen und halten Sie die Füße gut von den Klängen entfernt.
- Neigen Sie den Rasenmäher nicht beim Starten des Motors.
- Starten Sie den Motor nicht, während Sie vor der Auslassöffnung stehen.
- Stecken Sie niemals Hände oder Füße in die Nähe oder unter drehende Teile. Halten Sie sich jederzeit von der Auslassöffnung fern.
- Heben Sie niemals einen Rasenmäher an oder tragen Sie ihn, während der Motor läuft.
- Stoppen Sie den Motor und trennen Sie das Zündkabel, stellen Sie sicher, dass alle beweglichen Teile zum Stillstand gekommen sind und entfernen Sie den Schlüssel, wo immer er vorhanden ist:

Bevor Sie Verstopfungen beseitigen oder die Öffnung reinigen; Bevor Sie den Rasenmäher überprüfen, reinigen oder daran arbeiten; Nachdem Sie einen Fremdkörper getroffen haben. Überprüfen Sie den Rasenmäher auf Schäden und führen Sie Reparaturen durch, bevor Sie ihn neu starten und verwenden; Wenn der Rasenmäher anfängt, abnormal zu vibrieren (sofort überprüfen).

- Stoppen Sie den Motor und trennen Sie das Zündkabel, stellen Sie sicher, dass alle beweglichen Teile zum Stillstand gekommen sind und entfernen Sie den Schlüssel, wo immer er vorhanden ist: Immer wenn Sie den Rasenmäher verlassen; Vor dem Tanken;
- Reduzieren Sie die Drosselstellung während des Motorstopps und, wenn der Motor mit einem Absperrventil ausgestattet ist, die Kraftstoffzufuhr am Ende des Mähens.

WARTUNG UND LAGERUNG

- Halten Sie alle Schrauben, Bolzen und Muttern fest, um sicherzustellen, dass das Gerät sich in einem sicheren Betriebszustand befindet.
- Lagern Sie das Gerät niemals mit Benzin im Tank in einem Gebäude, in dem Dämpfe eine offene Flamme oder Funken erreichen können.
- Lassen Sie den Motor abkühlen, bevor Sie ihn in einem Gehäuse lagern; Reinigen und warten Sie den Rasenmäher vor der Lagerung.
- Um die Brandgefahr zu reduzieren, halten Sie den Motor, den Schalldämpfer, das Batteriefach und den Benzinlagerbereich frei von Gras, Laub oder übermäßigem Fett.
- Überprüfen Sie häufig den Grasfangkorb auf Abnutzung oder Verschleiß.
- Ersetzen Sie abgenutzte oder beschädigte Teile aus Sicherheitsgründen.
- Falls der Kraftstofftank entleert werden muss, sollte dies im Freien geschehen.
- Unzureichende Wartung, Verwendung von nicht konformen Ersatzteilen oder das Entfernen oder Modifizieren von Sicherheitskomponenten können den Rasenmäher beschädigen und die Bediener schwer verletzen.
- Verwenden Sie nur die vom Hersteller empfohlenen Klängen und Ersatzteile. Die Verwendung von nicht-originalen Teilen kann die Maschine beschädigen und die Bediener verletzen. Halten Sie den Rasenmäher in gutem Betriebszustand.
- Wenn das Stoppsystem für die Klinge nicht funktioniert, kontaktieren Sie bitte das Servicezentrum. **WARNUNG:** Berühren Sie die rotierende Klinge nicht. **WARNUNG:** Tanken Sie in einem gut belüfteten Bereich mit ausgeschaltetem Motor. Auf viele weitere Jahre des schönen Gärtnerns.

USO PRETENDIDO

Este equipamento só pode ser usado para as tarefas para as quais foi projetado. Qualquer outro uso é considerado um caso de uso inadequado. O utilizador/operador, e não o fabricante ou fornecedor, será responsável por quaisquer danos ou lesões de qualquer tipo resultantes disso. Este cortador de grama a gasolina é destinado ao uso privado, ou seja, para uso em ambientes domésticos e de jardinagem. O uso privado do cortador de grama refere-se a um tempo de operação anual que geralmente não excede 50 horas, durante o qual a máquina é usada principalmente para manter gramados residenciais de pequena escala e jardins domésticos/hobbistas. Instalações públicas, salas esportivas e aplicações agrícolas/florestais estão excluídas. Observe que nosso equipamento não foi projetado para uso em aplicações comerciais, industriais ou profissionais.

Nossa garantia será anulada se a máquina for usada em empresas comerciais, industriais ou profissionais ou para fins equivalentes. As instruções de operação fornecidas pelo fabricante devem ser mantidas e consultadas para garantir que o cortador de grama seja usado e mantido corretamente. As instruções contêm informações valiosas sobre as condições de operação, manutenção e serviço.

Importante! Devido ao alto risco de lesões corporais para o usuário, o cortador de grama não deve ser usado para podar arbustos, cercas-vivas ou plantas, cortar vegetação em crescimento, telhados verdes ou grama em varandas, limpar (sugar) sujeira e detritos de calçadas, ou triturar galhos ou aparas de árvores e cercas-vivas. Além disso, este cortador de grama não deve ser usado como um cultivador motorizado para nível.

SEGURANÇA GERAL

Ao usar ferramentas a gasolina, devem sempre ser seguidas precauções básicas de segurança, incluindo as seguintes, para reduzir o risco de lesões pessoais graves e/ou danos à unidade. Leia todas estas instruções antes de operar este produto e mantenha estas instruções para referência futura. Esta máquina produz um campo eletromagnético durante a operação. Este campo pode, em algumas circunstâncias, interferir com implantes médicos ativos ou passivos. Para reduzir o risco de lesões graves ou fatais, recomendamos que pessoas com implantes médicos consultem seu médico e o fabricante do implante médico antes de operar esta máquina.

- Leia as instruções cuidadosamente. Familiarize-se com os controles e o uso adequado do equipamento.
- Nunca permita que crianças ou pessoas não familiarizadas com estas instruções usem o cortador de grama. Regulamentos locais podem restringir a idade do operador.
- Nunca corte a grama enquanto houver pessoas, especialmente crianças, ou animais de estimação nas proximidades.
- Lembre-se de que o operador ou usuário é responsável por acidentes ou perigos que ocorram a outras pessoas ou à sua propriedade.
- Os operadores devem receber treinamento adequado no uso, ajuste e operação da máquina, incluindo operações proibidas.

USO OPERACIONAL

- Não opere o motor em um espaço confinado onde os vapores perigosos de monóxido de carbono possam se acumular.
- Atenção! Não use o cortador de grama quando houver risco de tempestades elétricas.
- Recomendamos limitar a duração da operação para minimizar os riscos de ruído e vibração.
- Tenha cuidado ao usar o cortador de grama em encostas e próximo a bordas, valas ou aterros.
- Corte apenas durante o dia ou em boa luz artificial.
- Evite operar o equipamento em grama úmida, se possível.
- Certifique-se sempre de ter uma boa estabilidade em encostas.
- Caminhe, nunca corra.
- Para máquinas rotativas com rodas, corte na transversal das encostas, nunca suba e desça.
- Tenha extrema cautela ao mudar de direção em encostas.
- Não corte encostas excessivamente íngremes.
- Use extrema cautela ao reverter ou puxar o cortador de grama em sua direção.
- Pare as lâminas se o cortador de grama precisar ser inclinado para transporte ao cruzar superfícies diferentes da grama e ao transportar o cortador de grama para e da área a ser cortada.

USO OPERACIONAL (continuação)

- Nunca opere o cortador de grama com proteções defeituosas ou sem dispositivos de segurança, por exemplo, defletores e/ou coletores de grama, no lugar.
- Atenção: O cortador de grama não deve ser operado sem o coletor de grama completo ou a proteção da abertura de descarga de fechamento automático no lugar.
- Não altere as configurações do regulador do motor ou exceda a velocidade do motor.
- Não altere nem manipule nenhum ajuste selado para o controle de velocidade do motor.
- Os sistemas ou recursos de segurança do cortador de grama não devem ser manipulados ou desativados.
- Desengate todas as lâminas e embreagens de acionamento antes de iniciar o motor.
- Inicie o motor com cuidado de acordo com as instruções e com os pés bem afastados das lâminas.
- Não incline o cortador de grama ao iniciar o motor.
- Não inicie o motor quando estiver parado na frente da abertura de descarga.
- Não coloque mãos ou pés próximos ou sob partes rotativas. Mantenha-se afastado da abertura de descarga o tempo todo.
- Nunca levante ou carregue um cortador de grama enquanto o motor estiver funcionando.
- Pare o motor e desconecte o cabo da vela, certifique-se de que todas as peças móveis tenham parado completamente e, onde uma chave estiver instalada, remova a chave:

Antes de desobstruir bloqueios ou desentupir a calha; Antes de verificar, limpar ou trabalhar no cortador de grama; Após atingir um objeto estranho. Inspeção o cortador de grama em busca de danos e faça reparos antes de reiniciar e operar o cortador de grama; Se o cortador de grama começar a vibrar anormalmente (verifique imediatamente).

- Pare o motor e desconecte o cabo da vela, certifique-se de que todas as peças móveis tenham parado completamente e, onde uma chave estiver instalada, remova a chave: Sempre que você deixar o cortador de grama; Antes de reabastecer;
- Reduza a configuração do acelerador durante o desligamento do motor e, se o motor estiver equipado com uma válvula de parada, feche o combustível ao final da poda.

MANUTENÇÃO E ARMAZENAMENTO

- Mantenha todas as porcas, parafusos e arruelas apertados para garantir que o equipamento esteja em condições de trabalho seguras.
- Nunca armazene o equipamento com gasolina no tanque dentro de um edifício onde os vapores possam alcançar uma chama aberta ou uma faísca.
- Permita que o motor esfrie antes de armazená-lo em qualquer recinto; Limpe e mantenha o cortador de grama antes do armazenamento.
- Para reduzir o risco de incêndio, mantenha o motor, o silenciador, o compartimento da bateria e a área de armazenamento de gasolina livres de grama, folhas ou excesso de graxa.
- Verifique frequentemente o coletor de grama para desgaste ou deterioração.
- Substitua peças desgastadas ou danificadas por razões de segurança.
- Se o tanque de combustível precisar ser drenado, isso deve ser feito ao ar livre.
- Manutenção inadequada, uso de componentes de reposição não conformes ou a remoção ou modificação de componentes de segurança podem danificar o cortador de grama e ferir gravemente os operadores.
- Use apenas as lâminas e peças de reposição recomendadas pelo fabricante. O uso de peças não genuínas pode danificar a máquina e ferir os operadores. Mantenha o cortador de grama em boas condições de funcionamento.
- Se o dispositivo de parada da lâmina não funcionar, entre em contato com o centro de serviço. AVISO: Não toque na lâmina rotativa. AVISO: Reabasteça em uma área bem ventilada com o motor desligado.

Aqui estão muitos anos pela frente de jardinagem, feita de forma bela.

Symbols

Know what these symbols mean before operating your machine.

Simboli

Prima di utilizzare la macchina, è necessario sapere cosa significano questi simboli.

Símbolos

Conozca el significado de estos símbolos antes de operar la máquina.

Symboles

Connaissez la signification de ces symboles avant d'utiliser votre machine.

Symbole

Verstehen Sie die Bedeutung dieser Symbole, bevor Sie Ihre Maschine bedienen.

Símbolos

Conheça o significado destes símbolos antes de operar a máquina.

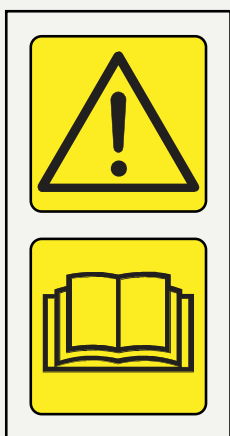

S1



S2



S3



S4

S1

Read operator's manual.

Leggi il manuale dell'operatore.

Lee el manual del operador.

Lisez le manuel de l'opérateur.

Lesen Sie das Bedienungshandbuch.

Leia o manual do operador.

S2

Pay extra attention to operator's hands and feet to avoid injury.

Presta particolare attenzione alle mani e ai piedi dell'operatore per evitare lesioni.

Preste especial atención a las manos y los pies del operador para evitar lesiones.

Faites particulièrement attention aux mains et aux pieds de l'opérateur pour éviter les blessures.

Achten Sie besonders auf die Hände und Füße des Bedieners, um Verletzungen zu vermeiden.

Preste atenção especial às mãos e pés do operador para evitar lesões.

S3

Keep bystanders away.

Tenere lontani i bystanders.

Mantenga a los espectadores alejados.

Gardez les témoins à l'écart.

Halten Sie Unbeteiligte fern.

Mantenha os espectadores afastados.

S4

Flammable, keep fire away. Do not add fuel while machine is running.

Carburante infiammabile, tenere lontano dal fuoco. Non aggiungere carburante mentre la macchina è in funzione.

Combustible inflamable, mantenga el fuego alejado. No añada combustible mientras la máquina esté en funcionamiento.

Carburant inflammable, éloignez-le du feu. N'ajoutez pas de carburant lorsque la machine est en marche.

Entzündbarer Kraftstoff, von Feuer fernhalten. Kein Kraftstoff hinzufügen, während die Maschine läuft.

Combustível inflamável, mantenha o fogo afastado. Não adicione combustível enquanto a máquina estiver em funcionamento.

Symbols

If symbols become worn, damaged or illegible, order replacements from your authorised service centre.

Simboli

Se i simboli diventano usurati, danneggiati o illeggibili, ordina i ricambi presso il tuo centro di assistenza autorizzato.

Símbolos

Si los símbolos se desgastan, dañan o vuelven ilegibles, solicite reemplazos en su centro de servicio autorizado.

Symboles

Si les symboles deviennent usés, endommagés ou illisibles, commandez des remplacements auprès de votre centre de service autorisé.

Symbole

Wenn Symbole abgenutzt, beschädigt oder unleserlich werden, bestellen Sie Ersatzteile bei Ihrem autorisierten Servicezentrum.

Símbolos

Se os símbolos se tornarem desgastados, danificados ou ilegíveis, solicite substituições no seu centro de serviço autorizado.

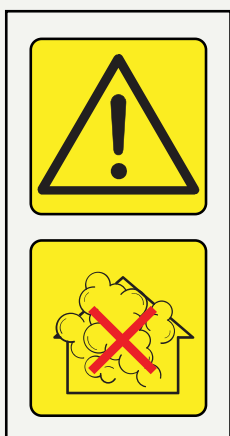

S5



S6

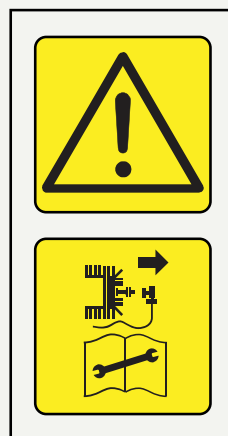

S7



S8

S5

Toxic fumes. Do not operate inside a closed space.
 Fumi tossici. Non utilizzare all'interno della casa o in uno spazio chiuso.
 Gases tóxicos. No opere dentro de la casa o en un espacio cerrado.
 Fumées toxiques. Ne faites pas fonctionner à l'intérieur de la maison ou dans un espace clos.
 Giftige Dämpfe. Nicht im Haus oder in einem geschlossenen Raum betreiben.
 Fumos tóxicos. Não opere dentro de casa ou em espaço fechado.

S6

Wear safety glasses and ear defenders.
 Quando tagli l'erba, indossa occhiali di sicurezza e protezioni per le orecchie.
 Al cortar el césped, use gafas de seguridad y protectores auditivos.
 Lors de la tonte, portez des lunettes de sécurité et des protecteurs auditifs.
 Tragen Sie beim Mähen eine Schutzbrille und Gehörschutz.
 Ao cortar a grama, use óculos de segurança e protetores auriculares.

S7

For spark plug replacement, contact your local dealer.
 Per la sostituzione della candela, contatta il tuo rivenditore locale.
 Para reemplazar la bujía, contacta con tu distribuidor local.
 Pour le remplacement de la bougie, contactez votre revendeur local.
 Für den Austausch der Zündkerze wenden Sie sich an Ihren örtlichen Händler.
 Para substituir a vela de ignição, entre em contato com seu revendedor local.

S8

Caution: engine is hot.
 Attenzione: il motore è caldo.
 Precaución: el motor está caliente.
 Attention : le moteur est chaud.
 Vorsicht: Der Motor ist heiß.
 Atenção: o motor está quente.

FIAT
P R O F E S S I O N A L

Gardening, done beautifully.
Giardinaggio, fatto con eleganza.
Jardinería, hecha elegantemente.
Jardinage, fait magnifiquement.
Gartenarbeit, schön gemacht.
Jardinagem, feita com beleza.

fiatprofessionalgarden.eu

Designed and engineered by



Engineering Eden